

MS 182, 212

STIHL



2 - 32 Kasutusjuhend



Sisukord

1	Eessõna.....	2
2	Informatsioon käesoleva kasutusjuhendi kohta.....	2
3	Ülevaade.....	3
4	Ohutusjuhised.....	4
5	Mootorsae kasutusvalmis tegemine.....	11
6	Mootorsae kokkupanemine.....	11
7	Ketipiduri pealepanemine ja vabastamine	15
8	Kütuse segamine ja mootorsae tankimine	15
9	Mootori käivitamine ja seiskamine.....	16
10	Mootorsae kontrollimine.....	18
11	Mootorsae töödamine.....	20
12	Pärast tööd.....	24
13	Transportimine.....	25
14	Säilitamine.....	25
15	Puhastamine.....	25
16	Hooldamine.....	26
17	Remontimine.....	27
18	Rikete kõrvaldamine.....	27
19	Tehnilised andmed.....	29
20	Juhtplaatide ja saekettide kombinatsioon.	31
21	Varuosad ja tarvikud.....	31
22	Utiliseerimine.....	31
23	EL vastavusdeklaratsioon.....	31
24	UKCA vastavusdeklaratsioon.....	32
25	Aadressid.....	32

1 Eessõna

Austatud klient!

Meil on hea meel, et otsustasite STIHLi kasuks. Me töötame välja ja valmistamine oma tooteid tippkvaliteedis vastavalt klientide vajadustele. Nii tekivad kõrge töökindlusega tooted ka äärmuslikul koormamisel.

STIHL tähistab tippkvaliteeti ka teeninduses. Meie spetsialiseeritud poed tagavad kompetentse nõustamise ja juhendamise ning igakülgse tehnilise teeninduse.

STIHL on pühendunud jätkusuutlikule ja vastutustundlikule loodusega ümberkäimisele. Käesolev kasutusjuhend aitab Teil STIHLi toodet pika kasutusea jooksul ohutult ja keskkonnasõbralikult kasutada.

Me täname Teid usalduse eest ja soovime Teile oma STIHLi toote meeldivat kasutamist.

N. S. Stihl

Dr Nikolas Stihl

TÄHTSI! LUGEGE ENNE KASUTAMIST LÄBI JA HOIDKE ALLES.

2 Informatsioon käesoleva kasutusjuhendi kohta

2.1 Hoiatusjuhiste tähistus tekstis



HOIATUS

- Juhis viitab ohtudele, mis võivad põhjustavad raskeid vigastusi või surma.
 - Nimetatud meetmed suudavad raskeid vigastusi või surma vältida.

JUHIS

- Juhis viitab ohtudele, mis võivad materiaalselt kahju põhjustada.
 - Nimetatud meetmed suudavad materiaalselt kahju vältida.

2.2 Sümbolid tekstis



Antud sümbol viitab ühele peatükile käesolevas kasutusjuhendis.

3 Ülevaade

3.1 Mootorsaag

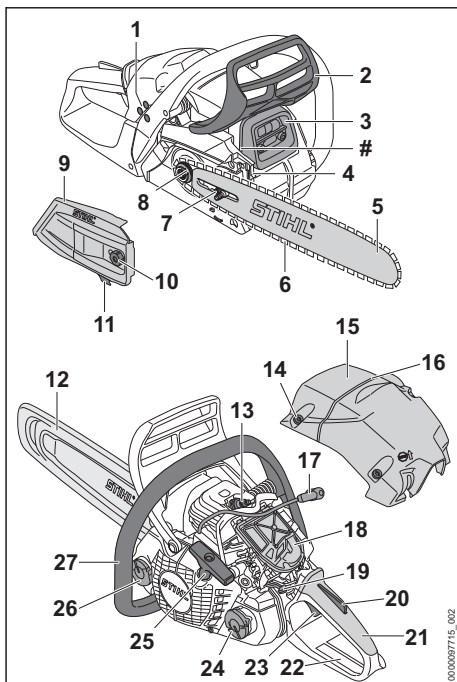

- 1 Karburaatori seadekruvid**
Karburaatori seadekruvid on ette nähtud karburaatori seadistamiseks.
- 2 Eesmine käekaitse**
Eesmine käekaitse kaitseb vasakut kätt saeketiga kokkupuutumise eest, on ette nähtud ketipiduri pealepanemiseks ja vallandab tagasilöögi korral automaatselt ketipiduri.
- 3 Mürasummuti**
Mürasummuti vähendab mootorsae heliemisiooni.
- 4 Hammastugi**
Küünistugi toetab töö ajal mootorsaagi puidul.
- 5 Juhtplaat**
Juhtplaat juhib saeketti.
- 6 Saekett**
Saekett lõikab puitu.
- 7 Pingutuskruvi**
Pingutuskruvi on ette nähtud ketipingeseadistamiseks.
- 8 Ketiratas**
Ketiratas ajab saeketti ringi.
- 9 Ketiratta kaas**
Ketiratta kaas katab ketiratta kinni ja kinnitab juhtplaadi mootorsae külge.
- 10 Mutter**
Mutter kinnitab ketiratta kaane mootorsae külge.
- 11 Ketipüüdja**
Ketipüüdja püüab maha heidetud või katkenud saeketi kinni.
- 12 Ketikaitse**
Ketikaitse kaitseb saeketiga kokkupuutumise eest.
- 13 Süüteküünal**
Süüteküünal süütab kütuseõhu segu mootoris.
- 14 Kattepaneeli sulgur**
Kattepaneeli sulgur kinnitab kattepaneeli mootorsae külge.
- 15 Kattepaneel**
Kattepaneel katab mootorit.
- 16 Langetusliist**
Langetusliistu abil saab langetussuunda kontrollida.
- 17 Süüteküünla piip**
Süüteküünla piip ühendab süütejuhtme süüteküünlaga.

- 18 Õhufilter**
Õhufilter filtreerib mootori poolt sisseimetud õhku.
- 19 Universaalhoob**
Universaalhoob on ette nähtud mootori käivitamiseks, käitamiseks ja seiskamiseks.
- 20 Gaasihoova riiv**
Gaasihoova riiv on ette nähtud gaasihoova lahtilukustamiseks.
- 21 Juhtkäepide**
Juhtkäepide on ette nähtud mootorsae käsitsemiseks, hoidmiseks ja juhtimiseks.
- 22 Tagumine käekaitse**
Tagumine käekaitse kaitseb paremat kätt maha heidetud või katkenud saeketiga kokkupuutumise eest.
- 23 Gaasihoob**
Gaasihoob on ette nähtud mootori kiirendamiseks.
- 24 Kütusepaagi kork**
Kütusepaagi kork sulgeb kütusepaagi.
- 25 Käivituskäepide**
Käivituskäepide on ette nähtud mootori käivitamiseks.
- 26 Õlipaagi kork**
Õlipaagi kork sulgeb õlipaagi.
- 27 Käepideme toru**
Käepideme toru on ette nähtud mootorsae hoidmiseks, juhtimiseks ja kandmiseks.

Masinanumber

3.2 Varustuse iseärasused

Mootorsaag võib olla turust sõltuvalt järgmiste varustustunnustega:

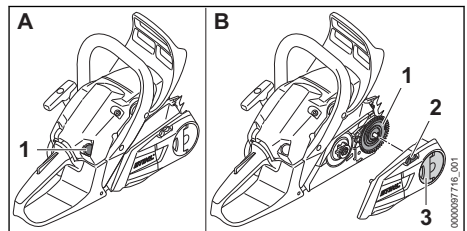

Kütuse käsipump (A)

- 1 Kütuse käsipump**
Kütuse käsipump hõlbustab mootori käivitamist.

Keti kiirpingutusüsteem (B)

1 Pingutusseib

Pingutusseib nihutab juhtplaati ja pingutab ning lödvendab seeläbi saeketti.

2 Pingutusratas

Pingutusratas võimaldab keti pinget seadistada.

3 Tiibmutter

Tiibmutter kinnitab ketiratta kaane mootorsae külge.

3.3 Sümbolid

Sümbolid võivad olla mootorsael ja tähendavad järgmist:



See sümbol tähistab kütusepaaki.



See sümbol tähistab õlipaaki saeketi nakeõli jaoks.



Selles suunas pannakse peale või vabastatakse ketipidur.



See sümbol tähistab saeketi liikumissuunda.



Pöörlemissuund saeketi pingutamiseks



See sümbol tähistab kütuse käsipumpa.



Selles suunas seatakse universaalhooba, et seisata mootor.



Sellesse positsiooni seatakse universaalhoob, et seisata mootor.



Universaalhoova selles positsioonis käitatakse mootorit.



Universaalhoova selles positsioonis käivitatakse mootorit.



Universaalhoova selles positsioonis valmistatakse mootorit käivitamiseks ette.



L_{WA} Direktiivi 2000/14/EÜ kohaselt on garanteeritud helivõimsustase ühikutes dB(A), et teha toodete heliemiisioone võrreldavaks.

4 Ohutusjuhised**4.1 Hoiatussümbolid**

Mootorsael asuvad hoiatussümbolid tähendavad järgmist:



Järgige ohutusjuhiseid ja nende meetmeid.



Lugege, mõistke ja säilitage kasutusjuhendit.



Kandke kaitseprille, kuulmekaitset ja kaitsekiivrit.



Järgige tagasilöögi kohta ohutusjuhiseid ja nende meetmeid.

4.2 Sihtotstarbekohane kasutamine

Mootorsaaq STIHL MS 182 ja STIHL MS 212 on ette nähtud puidu saagimiseks ja puude laasimiseks ning langetamiseks.

▲ HOIATUS

- Kui mootorsaaqi ei kasutata sihtotstarbekohaselt, siis võivad inimesed raskesti vigastada või surma saada ja materiaalne kahju tekkida.
 - ▶ Kasutage mootorsaaqi nii, nagu käesolevas kasutusjuhendis kirjeldatud.

4.3 Nõuded kasutajale**▲ HOIATUS**

- Instrueerimata kasutajad ei suuda mootorsaaest tulenevaid ohte tuvastada ega hinnata. Kasutaja või teised inimesed võivad raskesti vigastada või surma saada.
 - ▶ Lugege, mõistke ja säilitage kasutusjuhendit.
- ▶ Kui mootorsaaq antakse teisele isikule edasi: andke kasutusjuhend kaasa.
- ▶ Tehke kindlaks, et kasutaja vastab järgmistele nõuetele:
 - Kasutaja on välja puhanud.
 - Kasutaja on kehaliselt, sensoorselt ja vaimselt võimeline mootorsaaqi käsitsema ning sellega töötama. Kui kasutaja on selleks kehaliselt, sensoorselt ja vaimselt piiratud võimeline, siis tohib kasutaja töötada ainult vastutava isiku järelevalve all või instruksiooni järgi.
 - Kasutaja ei suuda mootorsaaest tulenevaid ohte tuvastada ega hinnata.
 - Kasutaja on täisealine või kasutajale õpetatakse järelevalve all eriala vastavalt siseriiklikele regulatsioonidele.
 - Kasutaja on saanud STIHLi esinduses või asjatundliku isiku poolt instruksiooni enne, kui ta esimest korda mootorsaaqega töötab.
 - Kasutaja teovõime pole alkoholi, ravimite või uimastite tõttu piiratud.

- ▶ Kui kasutaja töötab esimest korda mootorsaaga: harjutage ümarpuidu saagimist saepukil või kandmikul.
- ▶ Kui esineb ebaselgusi: pöörduge STIHLi esindusse.
- Mootorsae süütesüsteem tekitab elektromagnetilise välja. Elektromagnetiline väli võib südamestimulaatoreid mõjutada. Kasutaja võib raskesti vigastada või surma saada.
 - ▶ Kui kasutaja kannab südamestimulaatorit: tehke kindlaks, et ei mõjutata südamestimulaatorit.

4.4 Riietus ja varustus

▲ HOIATUS

- Töö ajal võib mootorsaag pikad juuksed sisse tõmmata. Kasutaja võib tõsiselt vigastada saada.
 - ▶ Siduge ja kinnitage pikad juuksed nii, et need paikneksid õlgadest kõrgemal.
- Töö ajal võidakse esemeid suure kiirusega üles paisata. Kasutaja võib vigastada saada.
 - ▶ Kandke liibuvaid kaitseprille. Sobivad kaitseprillid on normi EN 166 või siseriiklike eeskirjade kohaselt kontrollitud ja vastava tähistusega kaubanduses saadaval.
- ▶ STIHL soovib näokaitset kanda.
- ▶ Kandke pikkade varrukatega liubuvat särki.
- Töö ajal tekib müra. Müra võib kuulmist kahjustada.



- ▶ Kandke kuulmekaitset.
- Allakukkuvad esemed võivad põhjustada pea-vigastusi.
 - ▶ Kui töö ajal võivad esemed alla kukkuda: kandke kaitsekiivrit.
- Töö ajal võidakse tolmu üles keerutada ja võib sudu tekkida. Sissehingatud tolm ja sudu võivad tervist kahjustada ning allergilisi reaktsioone esile kutsuda.
 - ▶ Kui keerutatakse tolmu üles või tekib sudu: kandke tolmukaitsemaski.
- Ebasobiv riietus võib puudesse, võsasse ja mootorsaagi kinni jääda. Sobiva riietusega kasutajad võivad raskesti vigastada saada.
 - ▶ Kandke liubuvat riietust.
 - ▶ Võtke sallid ja ehted ära.
- Kasutaja võib töö ajal ringleva saeketiga kokku puutuda. Kasutaja võib tõsiselt vigastada saada.
 - ▶ Kandke sisselõikekaitsega pikki pükse.

4.5 Tööpiirkond ja ümbrys

▲ HOIATUS

- Kõrvalised isikud, lapsed ja loomad ei suuda mootorsaest ning ülespaisatud esemetest tulenevaid ohte tuvastada ega hinnata. Kõrvalised isikud, lapsed ja loomad võivad raskesti vigastada saada ning materiaalne kahju tekkida.
 - ▶ Hoidke kõrvalised isikud, lapsed ja loomad tööpiirkonnast eemal.
 - ▶ Ärge jätkke mootorsaagi järelevalveta.
 - ▶ Tehke kindlaks, et lapsed ei saa mootorsaaga mängida.
- Kui mootor töötab, siis väljuvad summutist kuumad heitgaasid. Kuumad heitgaasid võivad kergesti süttivaid materjale süüdata ja tulekahjusid tekitada.
 - ▶ Hoidke heitgaasijuga kergesti süttivatest materjalidest eemal.

4.6 Ohutusnõuetele vastav seisund

4.6.1 Mootorsaag

Mootorsaag on ohutusnõuetele vastavas seisundis, kui on täidetud järgmised tingimused:

- Mootorsaag on kahjustamata.
- Mootorsaest ei tungi kütust välja.
- Kütusepaagi kork ja õlipaagi kork on suletud.
- Mootorsaag on puhas.
- Ketipüüdur on paigaldatud ja kahjustamata.
- Ketipidur talitleb.
- Käsitsemiselemendid talitlevad ja on muutmata.
- Ketimäärimissüsteem talitleb.
- Söömimisjäljed pole ketirattal sügavamad kui 0,5 mm.
- On paigaldatud käesolevas kasutusjuhendis mainitud juhtplaadi ja saeketi kombinatsioon.
- Juhtplaat ja saekett on õigesti paigaldatud.
- Saekett on õigesti pingutatud.
- On paigaldatud antud mootorsae STIHLi originaaltarvikud.
- Tarvikud on õigesti paigaldatud.

▲ HOIATUS

- Ohutusnõuetele mittevastavas seisundis ei saa detailid enam õigesti talitleda ja ohutus-seadiste toime võidakse tühistada ning kütus välja tungida. Inimesed võivad raskesti vigastada või surma saada.
 - ▶ Töötage kahjustamata mootorsaega.
 - ▶ Kui mootorsaest tungib kütust välja: ärge töötage mootorsaega ja pöörduge STIHLi esindusse.
 - ▶ Sulgege kütusepaagi kork ja õlipaagi kork.
 - ▶ Kui mootorsaag on määrunud: Puhastage mootorsaag.
 - ▶ Töötage paigaldatud ja kahjustamata keti-püüduriga.
 - ▶ Ärge muutke mootorsaagi. Erand: käesolevas kasutusjuhendis mainitud juhtplaadi ja saeketi kombinatsiooni paigaldamine.
 - ▶ Kui käsitsemiselemendid ei talitle: ärge töö-tage mootorsaega.
 - ▶ Paigaldage antud mootorsae STIHLi origi-naalvarvikuid.
 - ▶ Paigaldage juhtplaat ja saekett käesolevas kasutusjuhendis kirjeldatud viisil.
 - ▶ Paigaldage varvikud nii, nagu käesolevas kasutusjuhendis või varviku kasutusjuhendis kirjeldatud.
 - ▶ Ärge pistke mootorsae avadesse esemeid.
 - ▶ Vahetage kulunud või kahjustatud juhisesil-id välja.
 - ▶ Kui esineb ebaselgusi: pöörduge STIHLi esindusse.

4.6.2 Juhtplaat

Juhtplaat on ohutusnõuetele vastavas seisundis, kui on täidetud järgmised tingimused:

- Juhtplaat on kahjustamata.
- Juhtplaat pole deformeerunud.
- Soon on nii sügav või sügavam kui mini-maalne soonesügavus,  19.3.
- Soone seinad on kraatideta.
- Soon pole kitsenenud või laienenud.

▲ HOIATUS

- Ohutusnõuetele mittevastavas seisundis juht-plaat ei suuda saeketti enam õigesti juhtida. Ringlev saekett võib juhtplaadist välja hüpata. Inimesed võivad raskesti vigastada või surma saada.
 - ▶ Töötage kahjustamata juhtplaadiga.
 - ▶ Kui soone sügavus on väiksem kui mini-maalne soonesügavus: asendage juhtplaat.
 - ▶ Eemaldage juhtplaadilt kord nädalas kraa-tid.

- ▶ Kui esineb ebaselgusi: pöörduge STIHLi esindusse.

4.6.3 Saekett

Saekett on ohutusnõuetele vastavas seisundis, kui on täidetud järgmised tingimused:

- Saekett on kahjustamata.
- Saekett on õigesti teritatud.
- Kulumismärgistused on löikehammastel näh-tavad.

▲ HOIATUS

- Ohutusnõuetele mittevastavas seisundis ei saa detailid enam õigesti talitleda ja ohutus-seadiste toime võidakse tühistada. Inimesed võivad raskesti vigastada või surma saada.
 - ▶ Töötage kahjustamata saeketiga.
 - ▶ Teritage saeketti õigesti.
 - ▶ Kui esineb ebaselgusi: pöörduge STIHLi esindusse.

4.7 Kütus ja tankimine

▲ HOIATUS

- Mootorsae jaoks kasutatav kütus koosneb bensiini ja kahetakti-mootoriõli segust. Kütus ja bensiin äärmiselt süttimisohtlikud. Kui kütus või bensiin puutuvad kokku lahtise tule või kuumade esemetega, siis võivad kütus või bensiini tulekahjusid või plahvatusi põhjustada. Inimesed võivad raskesti vigastada või surma saada ja materiaalne kahju tekkida.
 - ▶ Kaitske kütust ja bensiini kuumuse ning tule eest.
 - ▶ Ärge loksutage kütust ja bensiini üle.
 - ▶ Kui kütus on maha loksunud: pühkige kütus lapiga ära ja käivitage mootorit alles siis, kui kõik mootorsae osad on kuivad.
 - ▶ Ärge suitsetage.
 - ▶ Ärge tankige tule läheduses.
 - ▶ Seisake enne tankimist mootor ja laske maha jahtuda.
 - ▶ Käivitage mootorit tankimiskohast vähemalt 3 m eemal.
- Sissehingatud kütuseaurud ja bensiiniaurud võivad inimesi mürgistada.
 - ▶ Ärge hingake kütuseaure ja bensiinaure sisse.
 - ▶ Tankige hästi ventileeritud kohas.
- Töö ajal või väga soojas ümbruses mootor-saag soojeneb. Kütuse liigist, kõrgusest, ümbrustemperatuurist ja mootorsae tempera-tuurist sõltuvalt kütus paisub ning kütusepaagi kork, siis võib kütus välja pritsida ja süt-

tida. Kasutaja võib raskesti vigastada saada ja võib tekkida materiaalne kahju.

- ▶ Laske enne kütusepaagi korki avamist mootorsael maha jahtuda.
- ▶ Avage kütusepaagi korki aeglaselt ja mitte ühe hooga.
- Riietus, mis puutub kokku kütuse või bensiiniga, on kergemini süttiv. Inimesed võivad raskesti vigastada või surma saada ja materiaalne kahju tekkida.
 - ▶ Kui riietus puutub kokku kütuse või bensiiniga: vahetage riietus.
- Kütus, bensiin ja kahetakti-mootoriõli võivad keskkonda ohustada.
 - ▶ Ärge loksutage kütust, bensiini ja kahetakti-mootoriõli üle.
 - ▶ Utiliseerige kütus, bensiin ja kahetakti-mootoriõli eeskirjade kohaselt.
- Kui kütus, bensiin või kahetakti-mootoriõli satub nahale või silma, siis võidakse nahka või silmi ärritada.
 - ▶ Vältige kokkupuudet kütuse, bensiini ja kahetakti-mootoriõliga.
 - ▶ Kui on toimunud kokkupuude nahaga: peske vastavad nahapiirkonnad rohke vee ja seebiga puhtaks.
 - ▶ Kui on toimunud kokkupuude silmadega: loputage silmi vähemalt 15 minutit rohke veega ja pöörduge arsti poole.
- Mootorsae süütesüsteem tekitab sädemeid. Sädemed võivad välja tungida ja kergesti süttivas või plahvatusvõimelises ümbruses tulekahjusid ning plahvatusi põhjustada. Inimesed võivad raskesti vigastada või surma saada ja materiaalne kahju tekkida.
 - ▶ Kasutage süüteküünlaid, mida kirjeldatakse käesolevas kasutusjuhendis.
 - ▶ Keerake süüteküünal sisse ja pingutage tugevasti kinni.
 - ▶ Suruge süüteküünla pistik tugevasti peale.
- Kui mootorsaagi tangitakse kütusega, mis segati kokku ebasobivast bensiinist või ebasobivast kahetakti-mootoriõlist või bensiini ja kahetakti-mootoriõli seguvahekord on vale, siis võib mootorsaag kahjustada saada.
 - ▶ Segage kütust nii, nagu käesolevas kasutusjuhendis kirjeldatud.
- Kui kütust ladustatakse pikemat aega, siis võivad bensiin ja kahetakti-mootoriõli üksteisest eralduda või vanus. Kui mootorsae on tankitud segatud või vana kütusega, siis võib mootorsaag kahjustada saada.
 - ▶ Enne mootorsae tankimist: segage kütus läbi.

- ▶ Kasutage bensiini ja kahetakti-mootoriõli segu, mis pole vanem kui 30 päeva (STIHL MotoMix: 5 aastat).

4.8 Töötamine

4.8.1 Saagimine

▲ HOIATUS

- Kui inimesed pole väljaspool tööpiirkonda hoi-kekaugusel, siis ei saa hädajuhtumi korral abi osutada.
 - ▶ Tehke kindlaks, et inimesed on väljaspool tööpiirkonda hoiikekaugusel.
- Kui kaotab ei käivita mootorit õigesti, siis võib kasutaja mootorsae üle kontrolli kaotada. Kasutaja võib raskesti vigastada saada.
 - ▶ Käivitage mootor nii, nagu käesolevas kasutusjuhendis kirjeldatud.
 - ▶ Kui saekett puudutab maapinda või esemeid: ärge käivitage mootorit.
- Kasutaja ei saa teatud kindlates olukordades enam kontsentreeritult töötada. Kasutaja võib mootorsae üle kontrolli kaotada, komistada, kukkuda ja raskesti vigastada saada.
 - ▶ Töötage rahulikult ja läbimõeldult.
 - ▶ Kui valgustingimused ja nähtavustingimused on halvad: ärge töötage mootorsaega.
 - ▶ Käsitsege mootorsaagi üksi.
 - ▶ Ärge töötage õlgadest kõrgemal.
 - ▶ Pöörake tähelepanu takistustele.
 - ▶ Töötage maapinnal seistes ja hoidke tasakaalu. Kui tuleb töötada kõrgustes: kasutage tõstelava või turvalisi tellinguid.
 - ▶ Kui tekivad väsimusnähud: tehke tööpaus.
- Kui mootor töötab, siis toodetakse heitgaase. Sissehingatud heitgaasid võivad inimesi mürgistada.
 - ▶ Ärge hingake heitgaase sisse.
 - ▶ Töötage mootorsaega hästi ventileeritud kohas.
 - ▶ Kui tekivad iiveldus, peavalud, nägemishäired, kuulmishäired või peapööritus: lõpetage töö ja pöörduge arsti poole.
- Kui kasutaja kannab kuulmekaitset ja mootor töötab, siis võib kasutaja tajuda ning hinnata mürasid piiralt.
 - ▶ Töötage rahulikult ja läbimõeldult.
- Kui töötatakse mootorsaaga ja universaalhoob asub positsioonis **I**, siis ei saa kasutaja mootorsaaga kontrollitult töötada. Kasutaja võib raskesti vigastada saada.
 - ▶ Seadke universaalhoob positsiooni **I**.
 - ▶ Käivitage mootor nii, nagu käesolevas kasutusjuhendis kirjeldatud.

- Kui sissepandud ketipiduriga antakse gaasi, siis võib ketipidur kahjustada saada.
 - ▶ Vabastage enne saagimist ketipidur.
- Ringlev saekett võib kasutajat lõigata. Kasutaja võib raskesti vigastada saada.
 - ▶ Ärge puudutage ringlevat saeketti.
 - ▶ Kui saekett on mingi esemega blokeeritud: Seisake mootor ja pange ketipidur peale. Kõrvaldage alles siis ese.
- Ringlev saekett soojeneb ja venib. Kui saeketti ei määrata ega pingutata piisavalt üle, siis võib saekett juhtplaadist välja hüpata või katkeda. Inimesed võivad raskesti vigastada saada ja materiaalne kahju tekkida.
 - ▶ Kasutage saeketi nakkeõli.
 - ▶ Kontrollige töö ajal regulaarselt saeketi pinget. Kui saeketi pinge on liiga väike: pingutage saeketti.
- Kui mootorsaag muutub töö ajal või käitub ebatavaliselt, siis ei pruugi olla mootorsaag ohutusnõuetele vastavas seisundis. Inimesed võivad raskesti vigastada saada ja materiaalne kahju tekkida.
 - ▶ Lõpetage töö ja pöörduge STIHLi esinudusse.
- Töö ajal võivad tekkida mootorsae tõttu vibratsioonid.
 - ▶ Kandke kindaid.
 - ▶ Tehke tööpause.
 - ▶ Kui tekivad verevarustushäire ilmingud: pöörduge arsti poole.
- Kui ringlev saekett puutub vastu kõva eset, siis võivad tekkida sädemed. Sädemed võivad kergesti süttivas ümbruses tulekahjusid põhjustada. Inimesed võivad raskesti vigastada või surma saada ja materiaalne kahju tekkida.
 - ▶ Ärge töötage kergesti süttimisvõimelises ümbruses.
- Kui gaasihooob lastakse lahti, siis liigub saekett veel lühikest aega edasi. Liikuv saekett võib inimesi lõigata. Inimesed võivad raskesti vigastada saada.
 - ▶ Oodake, kuni saekett enam ei liigu.

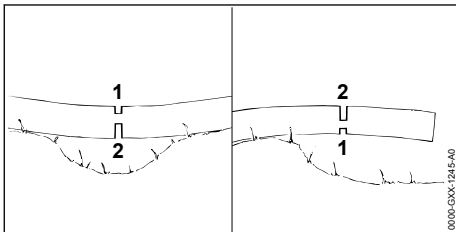

▲ HOIATUS

- Kui saetakse pinge all seisvat puitu, siis võidakse juhtplaat kinni kiiluda. Kasutaja võib mootorsae üle kontrolli kaotada ja raskesti vigastada saada.
 - ▶ Saagige esmalt surveküljele (1) koormusest vabastamise lõige, siis saagige tõmbeküljele (2) eralduslõige.

4.8.2 Laasimine

▲ HOIATUS

- Kui langetatud puud laasitakse esmalt alaküljel, siis ei saa oksad enam puud maapinnal toetada. Puu võib töö ajal liikuda. Inimesed võivad raskesti vigastada või surma saada.
 - ▶ Saagige alakülje suuremad oksad läbi alles siis, kui puu on järgatud.
 - ▶ Ärge töötage tüvel seistes.
- Laasimise ajal või mahasaetud oks alla kukkuda. Kasutaja võib komistada, kukkuda ja raskesti vigastada saada.
 - ▶ Laasige puud tüvejala juurest puuvõra poole.

4.8.3 Langetamine

▲ HOIATUS

- Treenimata isikud ei suuda langetamisel tekkivaid ohte hinnata. Inimesed võivad raskesti vigastada või surma saada ja materiaalne kahju tekkida.
 - ▶ Kasutaja vajab asjakohaseid teadmisi raietehnoloogiast ja raietööde kogemust.
 - ▶ Kui tekib ebaselgus: Konsulterige kogenud eksperdi abi ja sobiva raietehnika määramiseks.
- Langetamise ajal võivad puu ja oksad inimeste või esemete peale kukkuda. Mida suuremad on langevad osad, seda suurem on oht, et inimesed võivad saada raskeid vigastusi või surma. Võib tekkida materiaalne kahju.
 - ▶ Määrake langetussuund nii kindlaks, et piirkond, kuhu puu kukub, on vaba.
 - ▶ Hoidke kõrvalised isikud, lapsed ja loomad tööpiirkonnast 2,5 puupikkuse raadiuses eemal.
 - ▶ Eemaldage enne langetamist puuvõrast murdunud või kuivanud oksad.
 - ▶ Kui murdunud või kuivanud oksa ei saa puuvõrast eemaldada: Konsulterige abi saamiseks ja sobiva raietehnika määramiseks kogenud eksperdiga.
 - ▶ Jälgige puu võra ja naabruses asuvate puude võrasid ning hoidke allakukkuvate okste eest kõrvale.

- Kui puu kukub, siis võib tüvi murduda või kasutaja suunas tagasi lüüa. Kasutaja võib raskesti vigastada või surma saada.
 - ▶ Planeerige põgenemistee puu taga külje suunas.
 - ▶ Kõndige põgenemisteel tagurpidi ja jälgige kukkuvat puud.
 - ▶ Ärge kõndige tagurpidi kallakust alla.
- Tööpiirkonnas ja põgenemisteel asuvad takistused võivad kasutajat takistada. Tööpiirkonnas ja põgenemisteel asuvad takistused võivad kasutajat takistada. Kasutaja võib komistada ja pikali kukkuda. Kasutaja võib raskesti vigastada või surma saada.
 - ▶ Eemaldage tööpiirkonnast ja põgenemisteel takistused.
- Kui saetakse murderibasse, ohutusribasse või hoideribasse või saetakse need liiga vara läbi, siis ei saa langetussuunast enam kinni pidada või puu võib langeda liiga vara. Inimesed võivad raskesti vigastada või surma saada ja materiaalne kahju tekkida.
 - ▶ Ärge saagige murderibasse ega saagige seda läbi.
 - ▶ Saagige ohutusriba või hoideriba kõige viimase läbi.
 - ▶ Kui puu hakkab liiga vara langema: katkestage langetuslöige ja taganege põgenemisteel.
- Kui ringlev saekett puutub juhtplaadi tipu ülemise veerandi piirkonnas vastu kõva langetuskiilu ja pidurdatakse kiiresti seisma, siis võib tekkida tagasilöök. Inimesed võivad raskesti vigastada või surma saada.
 - ▶ Kasutage alumiiniumist või plastmassist langetuskiile.
- Kui puu ei kuku täielikult maapinnale või jääb teise puu külge rippuma, siis ei saa kasutaja langetamist enam kontrollitult lõpetada.
 - ▶ Katkestage langetamine ja tõmmake puu trossvintsi või sobiva sõidukiga maapinnale.

4.9 Reaktsioonijõud

4.9.1 Tagasilöök

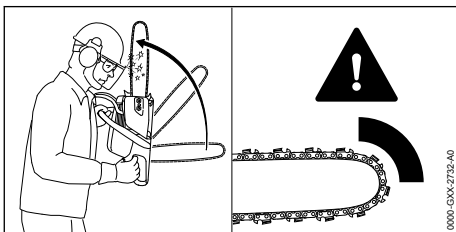

Tagasilöök võib tekkida järgmistel põhjustel:

- Ringlev saekett puutub juhtplaadi tipu ülemise veerandi piirkonnas vastu kõva eset ja pidurdatakse kiiresti seisma.
- Ringlev saekett on juhtplaadi tipu juures kinni kiilunud.

Ketipidur ei suuda tagasilööki takistada.

⚠ HOIATUS

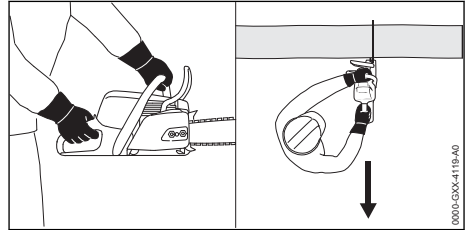

- Kui tekib tagasilöök, siis võib mootorsaag kasutaja poole üles viskuda. Kasutaja võib mootorsaega üle kontrolli kaotada ja raskesti vigastada või surma saada.
 - ▶ Hoidke mootorsaagi mõlema käega kinni.
 - ▶ Hoidke oma keha mootorsaaga pikendatud keeramispiirkonnast eemal.
 - ▶ Töötage käesolevas kasutusjuhendis kirjeldatud viisil.
 - ▶ Ärge töötage juhtplaadi tipu ülemise veerandi piirkonnas.
 - ▶ Töötage õigesti teritatud ja õigesti pingutatud saeketiga.
 - ▶ Kasutage vähendatud tagasilöögiga saeketti.
 - ▶ Kasutage väikese plaadipeaga juhtplaati.
 - ▶ Saagige täisgaasiga.

4.9.2 Sissetõmbamine

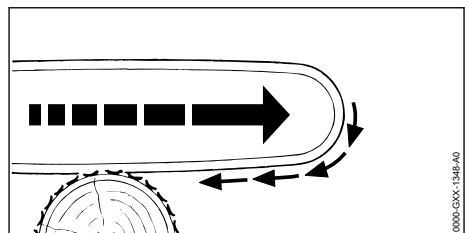

Kui töötatakse juhtplaadi alaküljega, siis tõmmatakse mootorsaagi kasutajast eemale.

⚠ HOIATUS

- Kui ringlev saekett puutub vastu kõva eset ja pidurdatakse kiiresti seisma, siis võib mootorsaag äkki väga tugevasti kasutajast eemale tõmbuda. Kasutaja võib mootorsaega üle kont-

rolli kaotada ja raskesti vigastada või surma saada.

- ▶ Hoidke mootorsaagi mõlema käega kinni.
- ▶ Töötage käesolevas kasutusjuhendis kirjeldatud viisil.
- ▶ Juhtige juhtplaati lõikes sirgelt.
- ▶ Pange küünistugi õigesti kohale.
- ▶ Saagige täisgaasiga.

4.9.3 Tagasilöök

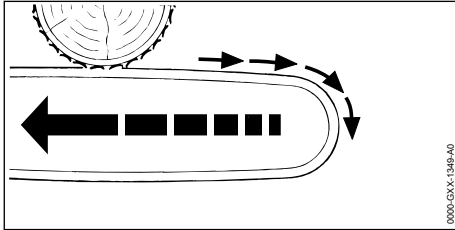

Kui töötatakse juhtplaadi ülaküljega, siis võib mootorsaag kasutaja poole tõukuda.

▲ HOIATUS

- Kui ringlev saekett puutub vastu kõva eset ja pidurdatakse kiiresti seisma, siis võib mootorsaag äkki väga tugevasti kasutaja poole tõukuda. Kasutaja võib mootorsae üle kontrolli kaotada ja raskesti vigastada või surma saada.
 - ▶ Hoidke mootorsaagi mõlema käega kinni.
 - ▶ Töötage käesolevas kasutusjuhendis kirjeldatud viisil.
 - ▶ Juhtige juhtplaati lõikes sirgelt.
 - ▶ Saagige täisgaasiga.

4.10 Transportimine

▲ HOIATUS

- Transportimise ajal võib mootorsaag ümber kukkuda või liikuda. Inimesed võivad raskesti vigastada saada ja materiaalne kahju tekkida.
 - ▶ Seisake mootor.
 - ▶ Pange ketipidur peale.
 - ▶ Lükake ketikaitse nii juhtplaadi peale, et see katab kogu juhtplaadi ära.
 - ▶ Kindlustage mootorsaag pingutusrihmade, rihmade või võrguga nii, et see ei saa ümber kukkuda ega liikuda.

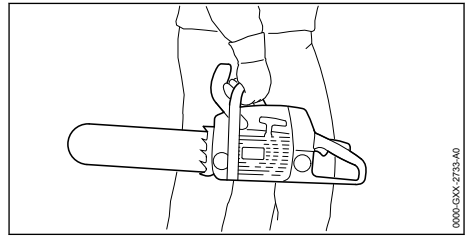

- Pärast mootori töötamist võivad olla summuti ja mootor kuumad. Kasutaja võib ennast põletada.
 - ▶ Kandke mootorsaagi ühe käega hoidetorust nii, et juhtplaat on tahapoole suunatud.

4.11 Säilitamine

▲ HOIATUS

- Lapsed ei suuda mootorsaast tulenevaid ohte tuvastada ega hinnata. Lapsed võivad raskesti vigastada saada.
 - ▶ Seisake mootor.
 - ▶ Pange ketipidur peale.
 - ▶ Lükake ketikaitse nii juhtplaadi peale, et see katab kogu juhtplaadi ära.
 - ▶ Säilitage mootorsaagi väljaspool laste käeulast.
- Mootorsae elektrilised kontaktid ja metallist detailid võivad niiskuse tõttu korrodeeruda. Mootorsaag võib kahjustada saada.
 - ▶ Säilitage mootorsaagi puhta ja kuivana.

4.12 Puhastamine, hooldamine ja remontimine

▲ HOIATUS

- Kui puhastuse, hoolduse või remondi ajal mootor töötab, siis võib saekett ettekatvamatult liikuma hakata. Inimesed võivad raskesti vigastada saada ja materiaalne kahju tekkida.
 - ▶ Seisake mootor.
 - ▶ Pange ketipidur peale.
- Pärast mootori töötamist võivad olla summuti ja mootor kuumad. Inimesed võivad ennast põletada.
 - ▶ Oodake, kuni summuti ja mootor on maha jahtunud.
- Teravatoimelised puhastusvahendid, veejoaga või torkavate esemetega puhastamine võivad mootorsaagi, juhtplaati ja saeketti kahjustada. Kui mootorsaagi, juhtplaati või saeketti ei puhastata õigesti, siis ei pruugi detailid enam õigesti talitleda ja ohutusseadiste toime või-











dakse tühistada. Inimesed võivad raskesti vigastada saada.

- ▶ Puhastage mootorsaagi, juhtplaati ja saeketti käesolevas kasutusjuhendis kirjeldatud viisil.
- Kui mootorsaagi ei hooldata või remondita käesolevas kasutusjuhendis kirjeldatud viisil, siis ei pruugi detailid enam õigesti talitleda ning ohutusseadiste toime võidakse tühistada. Inimesed võivad raskesti vigastada või surma saada.
 - ▶ Hooldage või remontige mootorsaagi käesolevas kasutusjuhendis kirjeldatud viisil.
- Kui juhtplaati ja saeketti ei hooldata või remondita käesolevas kasutusjuhendis kirjeldatud viisil, siis ei pruugi detailid enam õigesti talitleda ning ohutusseadiste toime võidakse tühistada. Inimesed võivad raskesti vigastada saada.
 - ▶ Hooldage või remontige juhtplaati ja saeketti käesolevas kasutusjuhendis kirjeldatud viisil.
- Kasutaja võib ennast saeketi puhastamise ajal teravatel lõikehammastel lõigata. Kasutaja võib vigastada saada.
 - ▶ Kandke vastupidavast materjalist töökin-daid.

5 Mootorsae kasutusvalmis tegemine

5.1 Mootorsae kasutusvalmis tege-mine

Iga kord enne töö algust peate viima läbi järgmised sammud:

- ▶ Tehke kindlaks, et järgmised detailid on ohu-tusnõuetele vastavas seisundis:
 - mootorsaag,  4.6.1.
 - juhtplaat,  4.6.2.
 - saekett,  4.6.3.
- ▶ Puhastage mootorsaag,  15.1.
- ▶ Paigaldage juhtplaat ja saekett,  6.1.
- ▶ Pingutage saekett,  6.2.
- ▶ Valage saeketi nakkeõli sisse,  6.3.
- ▶ Kontrollige ketipidurit,  10.4.
- ▶ Tankige mootorsaag,  8.2.
- ▶ Kontrollige käsitsemiselemente,  10.5.
- ▶ Kontrollige keti määrimissüsteemi,  10.6.
- ▶ Kui samme ei saa läbi viia: Ärge kasutage mootorsaagi ja pöörduge STIHLi esindusse.

6 Mootorsae kokkupanemine

6.1 Juhtplaadi ja saeketi paigalda-mine ning mahavõtmine

6.1.1 Juhtplaadi ja saeketi paigaldamine

Kombinatsioon juhtplaadist ja saeketist, mis keti-rattale sobivad ning mida paigaldada tohib, on esitatud tehnilistes andmetes,  20.1.

- ▶ Seisake mootor ja pange ketipidur peale.

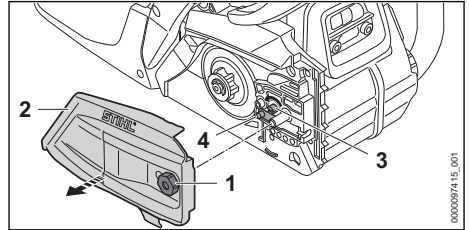

- ▶ Keerake mutrit (1) senikaua vastupäeva, kuni ketiratta kaane (2) saab maha võtta.
- ▶ Võtke ketiratta kaas (2) maha.
- ▶ Keerake pingutuskrugi (3) senikaua vastu-päeva, kuni pingutusnihk (4) toetub vasakul vastu korpust.

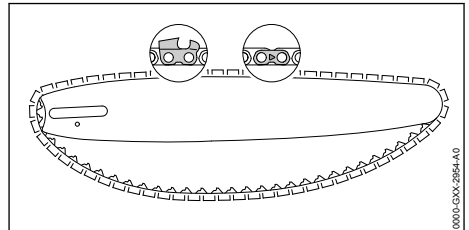

- ▶ Pange saekett nii juhtplaadi soonde, et nooled näitavad saeketi ühendusülidel ülaküljel liik-umissuunda.

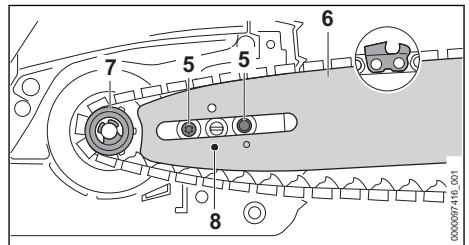

- ▶ Pange juhtplaat koos saeketiga nii mootorsae peale, et on täidetud järgmised tingimused:
 - Saeketi veolülid istuvad ketiratta (7) hammastes.
 - Rantkruvid (5) istuvad juhtplaadi (6) pikivas.
 - Pingutusnihiku naga (4) asub juhtplaadi (6) avas (8).

Juhtplaadi (6) orientatsioon ei mängi mingit rolli. Juhtplaadile (6) prinditud kiri võib paikneda ka pea peal.

- ▶ Vabastage ketipidur.

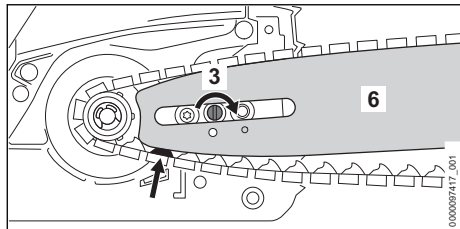

- ▶ Keerake pingutuskruvi (3) senikaua päripäeva, kuni saekett toetub vastu juhtplaati. Seejuures juhtige saeketi veolülid juhtplaadi soonde. Juhtplaat (6) ja saekett toetuvad vastu mootorsaagi.
- ▶ Pange ketiratta kaas (2) nii mootorsae külge, et see on mootorsaega kohakuti.
- ▶ Keerake mutter (1) peale ja pingutage tugevasti kinni.

6.1.2 Juhtplaadi ja saeketi paigaldamine (keti kiirpingutussüsteem)

Kombinatsioon juhtplaadist ja saeketist, mis ketirattale sobivad ning mida paigaldada tohib, on esitatud tehnilistes andmetes, 20.1.

- ▶ Seisake mootor ja pange ketipidur peale.

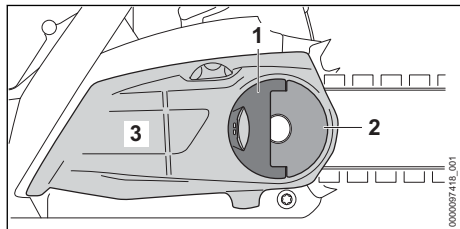

- ▶ Klappige (1) tiibnutri (2) käepide lahti.
- ▶ Keerake tiibnutrit (2) senikaua vastupäeva, kuni ketiratta kaane (3) saab maha võtta.
- ▶ Võtke ketiratta kaas (3) maha.

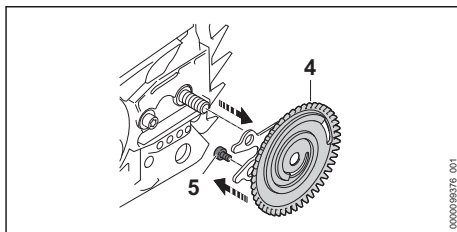

- ▶ Võtke pingutusseib (4) maha.
- ▶ Keerake polt (5) välja.

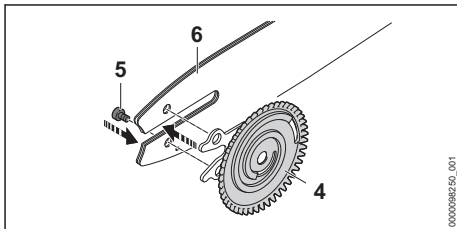

- ▶ Pange juhtplaat (6) nii pingutusseibi (4) peale, et pingutusseibi (4) mõlemad tapid istuvad juhtplaadi avades.

Juhtplaadi (6) orientatsioon ei mängi mingit rolli. Juhtplaadile prinditud kiri võib paikneda pea peal.

- ▶ Keerake polt (5) sisse ja pingutage tugevasti kinni.

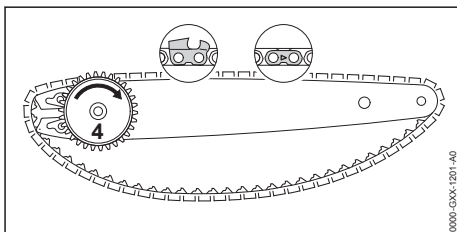

- ▶ Pange saekett nii juhtplaadi soonde, et nooled näitavad saeketi ühendusülidel ülaküljel liikumissuunda.
- ▶ Keerake pingutusseib (4) päripäeva kuni lõpuni.

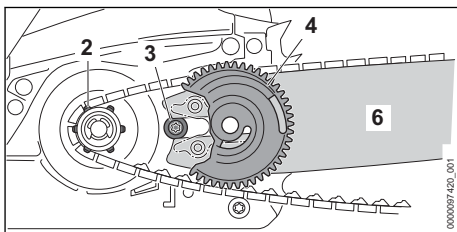

- ▶ Pange juhtplaat koos pingutusseibi ja saeketiga nii motorsae peale, et on täidetud järgmised tingimused:
 - Pingutusseib (4) on kasutaja poole suunatud.
 - Saeketi veolülid istuvad ketiratta (2) hammastes.
 - Kruvi (3) pea istub juhtplaadi (6) pikiavas.

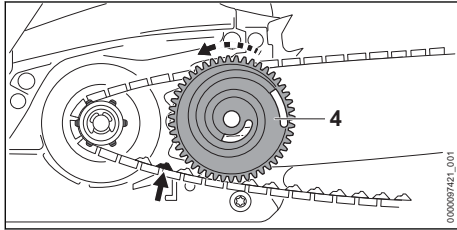

- ▶ Vabastage ketipidur.
- ▶ Keerake pingutusseibi (4) senikaua vastupäeva, kuni saekett toetub vastu juhtplaati. Seejuures juhtige saeketi veolülid juhtplaadi soonde. Juhtplaat ja saekett toetuvad vastu mootorsaagi.
- ▶ Pange ketiratta kaas nii motorsae külge, et see on mootorsaega kohakuti.
- ▶ Kui ketiratta kaas pole mootorsaega kohakuti: keerake pingutusratas ja pange ketiratta kaas uuesti vastu. Pingutusratta hambad haakuvad pingutusseibi hammastesse.
- ▶ Keerake tiibmutrit senikaua päripäeva, kuni ketiratta kaas istub tugevasti mootorsae küljes.
- ▶ Klappige tiibmutri käepide kinni.

6.1.3 Juhtplaadi ja saeketi mahavõtmine

- ▶ Seisake mootor ja pange ketipidur peale.
- ▶ Keerake mutrit senikaua vastupäeva, kuni ketiratta kaane saab maha võtta.
- ▶ Võtke ketiratta kaas maha.
- ▶ Keerake pingutuskruvi vastupäeva lõpuni. Saekett on lõdvendatud.
- ▶ Võtke juhtplaat ja saekett maha.

6.1.4 Juhtplaadi ja saeketi eemaldamine (keti kiirpingutusüsteem)

- ▶ Seisake mootor ja pange ketipidur peale.
- ▶ Klappige tiibmutri käepide lahti.
- ▶ Keerake tiibmutrit senikaua vastupäeva, kuni ketiratta kaane saab maha võtta.
- ▶ Võtke ketiratta kaas maha.
- ▶ Keerake pingutusseib päripäeva kuni lõpuni. Saekett on lõdvendatud.
- ▶ Võtke juhtplaat ja saekett maha.

- ▶ Keerake pingutusseibi kruvi välja.
- ▶ Võtke pingutusseib maha.

6.2 Saeketi pingutamine

6.2.1 Saeketi pingutamine

Töö ajal saekett venib või tõmbub kokku. Saeketi pinget tuleb regulaarselt kontrollida ja üle pingutada.

- ▶ Seisake mootor ja pange ketipidur peale.

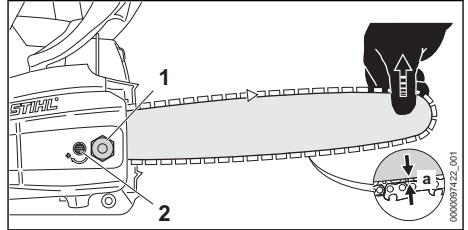

- ▶ Vabastage mutrid (1).
- ▶ Vabastage ketipidur.
- ▶ Tõstke juhtplaat tipust üles ja keerake pingutuskruvi (2) senikaua päripäeva või vastupäeva, kuni on täidetud järgmised tingimused:
 - Vahekaugus a on juhtplaadi keskel 1 mm kuni 2 mm.
 - Saeketti saab veel kahe sõrmega ja väikese jõutarbega mööda juhtplaati tõmmata.
- ▶ Tõstke juhtplaati jätkuvalt tipust üles ja pingutage mutrid (1) tugevasti kinni.
- ▶ Kui vahekaugus a pole juhtplaadi keskel 1 mm kuni 2 mm: pingutage uuesti saeketti.

6.2.2 Saeketi pingutamine (keti kiirpingutusüsteem)

Töö ajal saekett venib või tõmbub kokku. Saeketi pinget tuleb regulaarselt kontrollida ja üle pingutada.

- ▶ Seisake mootor ja pange ketipidur peale.

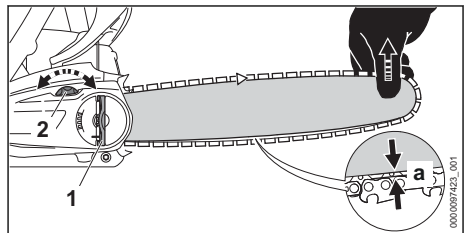

- ▶ Klappige tiibmutri (1) käepide lahti.
- ▶ Keerake tiibmutrit (1) 2 pööret vastupäeva. Tiibmutter (1) on vabastatud.
- ▶ Vabastage ketipidur.

- ▶ Tõstke juhtplaat tipust üles ja keerake pingutusratast (2) senikaua päripäeva või vastupäeva, kuni on täidetud järgmised tingimused:
 - Vahekaugus *a* on juhtplaadi keskel 1 mm kuni 2 mm.
 - Saeketti saab veel kahe sõrmega ja väikese jõutarbega mööda juhtplaati tõmmata.
- ▶ Tõstke juhtplaati jätkuvalt tipust üles ja keerake tiibmutrit (1) senikaua päripäeva, kuni ketiratta kaas istub tugevasti mootorsae küljes.
- ▶ Kui vahekaugus *a* pole juhtplaadi keskel 1 mm kuni 2 mm: pingutage uuesti saeketti.
- ▶ Klappige tiibmutri (1) käepide kinni.

6.3 Saeketi nakkeõli sissevalamine

Saeketi nakkeõli määrib ja jahutab ringlevat saeketti.

STIHL soovib kasutada STIHLi saeketi-nakkeõli või muud mootorsaagidele lubatud saeketi-nakkeõli.

- ▶ Seisake mootor ja pange ketipidur peale.
- ▶ Asetage mootorsaag tasasele pinnale nii, et õlipaagi kork on ülespoole suunatud.
- ▶ Puhastage piirkond õlipaagi korgi ümber niiske lapiga.

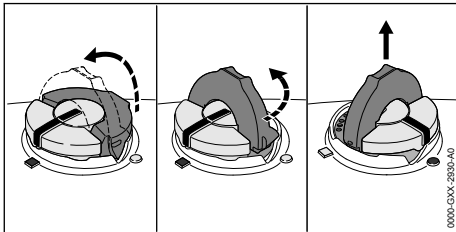

- ▶ Klappige õlipaagi korgi look lahti.
- ▶ Keerake õlipaagi kork lõpuni päripäeva.
- ▶ Võtke õlipaagi kork maha.
- ▶ Valage saeketi nakkeõli sisse nii, et saeketi nakkeõli ei loksutata üle ja õlipaaki ei täideta servani.
- ▶ Kui õlipaagi korgi look on kinni klapitud: klappige look lahti.

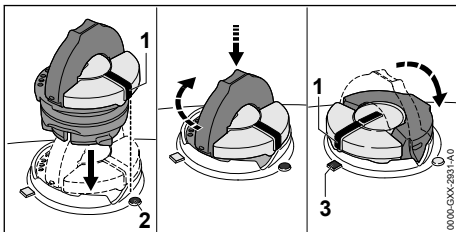

- ▶ Pange õlipaagi kork nii sisse, et märgistus (1) näitab märgistusele (2).
- ▶ Vajutage õlipaagi korki alla ja keerake lõpuni päripäeva. Õlipaagi kork fikseerub kuuldavalt. Märgistus (1) näitab märgistusele (3).
- ▶ Kontrollige, kas õlipaagi korki saab ülespoole maha tõmmata.
- ▶ Kui õlipaagi korki ei saa ülespoole maha tõmmata: klappige õlipaagi korgi look kinni. Õlipaak on suletud.

Kui õlipaagi korki saab ülespoole maha tõmmata, siis tuleb viia läbi järgmised sammud:

- ▶ Pange õlipaagi kork suvalises positsioonis sisse.

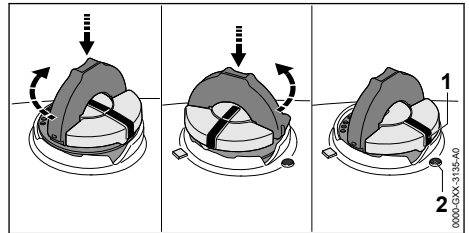

- ▶ Vajutage õlipaagi korki alla ja keerake lõpuni päripäeva.
- ▶ Vajutage õlipaagi korki alla ja keerake senikaua vastupäeva, kuni märgistus (1) näitab märgistusele (2).
- ▶ Proovige uuesti õlipaaki sulgeda.
- ▶ Kui õlipaagi korki ei saa jätkuvalt sulgeda: ärge töötage mootorsaega ja pöörduge STIHLi esindusse. Mootorsaag pole ohutusnõuetele vastavas seisundis.

6.4 Hammastoe paigaldamine

- ▶ Võtke juhtplaat ja saekett maha.

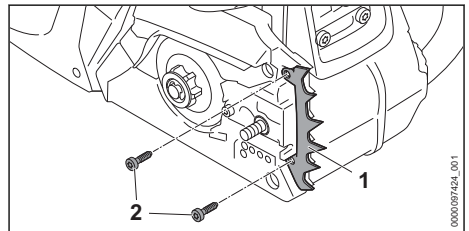

- ▶ Pange hammastugi (1) kohale.
- ▶ Keerake poldid (2) sisse ja pingutage tugevasti kinni.

Hammastugi (1) ei tohi maha võtta.

7 Ketipiduri pealepanemine ja vabastamine

7.1 Ketipiduri pealepanemine

Mootorsaag on ketipiduriga varustatud.

Ketipidur pannakse piisavalt tugeva tagasilöögi korral käekaitse massinertsis tõttu automaatselt peale või kasutaja saab selle peale panna.

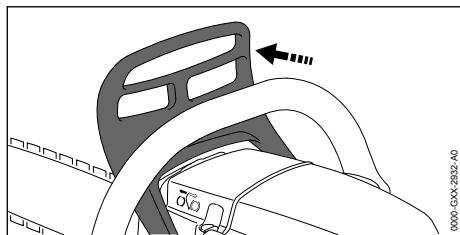

- ▶ Suruge käekaitset vasaku käega hoidetorst eemale.
- Käekaitse fikseerub kuuldavalt. Ketipidur on peale pandud.

7.2 Ketipiduri vabastamine

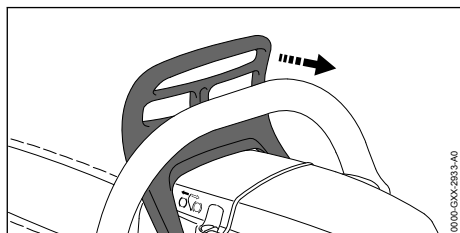

- ▶ Tõmmake käekaitset vasaku käega kasutaja poole.
- Käekaitse fikseerub kuuldavalt. Ketipidur on vabastatud.

8 Kütuse segamine ja mootorsae tankimine

8.1 Kütuse segamine

Mootorsae jaoks vajalik kütus koosneb kahetakti-mootoriõli ja bensiini segust seguvahekorras 1:50.

STIHL soovib valmis segatud kütust STIHL MotoMix.

Kui kütust segatakse ise, siis tohib kasutada ainult STIHLi kahetakti-mootoriõli või muud JASO FB, JASO FC, JASO FD, ISO-L-EGB, ISO-L-EGC või ISO-L-EGD klassi kõrge jõudlusega mootoriõli.

STIHL kirjutab ette kahetakti-mootoriõli STIHL HP Ultra või samaväärse kõrge jõudlusega mootoriõli, et suuta tagada emissiooni piirväärtusi masina kogu eluea vältel.

- ▶ Tehke kindlaks, et bensiini oktaaniarv on vähemalt 90 RON ja bensiini alkoholiosakaal ei ületa 10 % (Brasiilia. 27%).
- ▶ Tehke kindlaks, et kasutatav kahetakti-mootoriõli täidab nõudeid.
- ▶ Määrake soovitud kütusekogusest sõltuvalt kindlaks kahetakti-mootoriõli ja bensiini õiged kogused seguvahekorras 1:50. Kütuse-segude näited:
 - 20 ml kahetakti-mootoriõli, 1 l bensiini
 - 60 ml kahetakti-mootoriõli, 3 l bensiini
 - 100 ml kahetakti-mootoriõli, 5 l bensiini
- ▶ Valage esmalt kahetakti-mootoriõli, siis bensiini puhtasse, kütuse jaoks lubatud kanistrisse.
- ▶ Segage kütus läbi.

8.2 Mootorsae tankimine

- ▶ Seisake mootor ja pange ketipidur peale.
- ▶ Laske mootorsael maha jahtuda.
- ▶ Asetage mootorsaag tasasele pinnale nii, et kütusepaagi kork on ülespoole suunatud.
- ▶ Puhastage piirkond kütusepaagi korgi ümber niiske lapiga.
- ▶ Klappige kütusepaagi korgi look lahti.

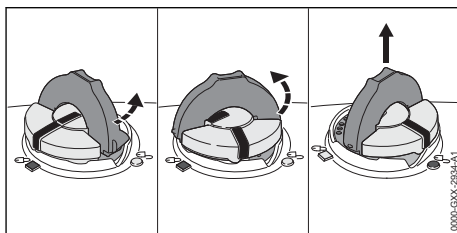

! HOIATUS

- Töö ajal või väga soojas ümbruses mootorsaag soojeneb. Kütuse liigist, kõrgusest, ümbrustemperatuurist ja mootorsae temperatuurist sõltuvalt kütus paisub ning kütusepaagis võib tekkida ülerõhk. Kui avatakse kütusepaagi kork, siis võib kütus välja pirtsuda ja süttida. Kasutaja võib raskesti vigastada saada ja võib tekkida materiaalne kahju.
 - ▶ Laske enne kütusepaagi korgi avamist mootorsael maha jahtuda.
 - ▶ Avage kütusepaagi korki aeglaselt ja mitte ühe hooga.
- ▶ Keerake kütusepaagi korki u 1/8 pööret vastupäeva. Kui kütusepaak seisab rõhu all, siis väljub ülerõhk kuuldavalt.
- ▶ Kui ülerõhk on täielikult välja lastud: keerake kütusepaagi korki senikaua vastupäeva, kuni märgistused asuvad kütusepaagi korgil ja kütusepaagil üksteisega kohakuti.
- ▶ Võtke kütusepaagi kork maha.

JUHIS

- Kütus võib valguse, päikesekiirguse ja äärmuslike temperatuuride korral kiiremini fraktsioonideks eralduda või vanus. Kui kütus on eraldatud või kasutatakse vana kütust, siis võib mootorsaag kahjustada saada.
 - ▶ Segage kütus läbi.
 - ▶ Ärge tankige kütust, mida ladustati kauem kui 30 päeva (STIHL MotoMix: 5 aastat).
- ▶ Valage kütust sisse nii, et kütust ei loksutata üle ja vähemalt 15 mm kuni kütusepaagi servani jääb vabaks.
- ▶ Kui kütusepaagi korgi look on kinni klappitud: klappige look lahti.

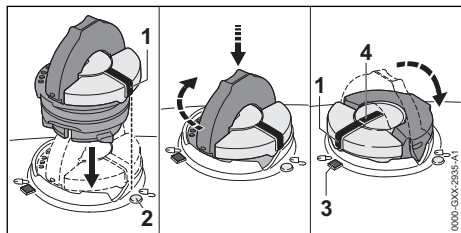

- ▶ Pange kütusepaagi kork nii sisse, et märgistus (1) näitab märgistusele (2).
- ▶ Vajutage kütusepaagi korki alla ja keerake lõpuni päripäeva.

- ▶ Kütusepaagi kork fikseerub kuuldavalt. Märgistus (1) on märgistusega (4) kohakuti ja näitab märgistusele (3).
- ▶ Kontrollige, kas kütusepaagi korki saab ülespoole maha tõmmata.
- ▶ Kui kütusepaagi korki ei saa ülespoole maha tõmmata: klappige kütusepaagi korgi look kinni. Kütusepaak on suletud.

Kui kütusepaagi korki saab ülespoole maha tõmmata, siis tuleb viia läbi järgmised sammud:

- ▶ Pange kütusepaagi kork suvalises positsioonis sisse.

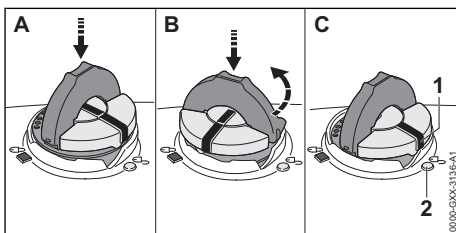

- ▶ Vajutage kütusepaagi korki alla ja keerake lõpuni päripäeva.
- ▶ Vajutage kütusepaagi korki alla ja keerake senikaua vastupäeva, kuni märgistus (1) näitab märgistusele (2).
- ▶ Proovige uuesti kütusepaaki sulgeda.
- ▶ Kui kütusepaagi korki ei saa jätkuvalt sulgeda: ärge töötage mootorsauga ja pöörduge STIHLi esindusse. Mootorsaag pole ohutusnõuetele vastavas seisundis.

9 Mootori käivitamine ja seiskamine

9.1 Valige õige käivitusprotseduur

Millal tuleb mootor käivitamiseks ette valmistada?

Mootor tuleb käivitamiseks ette valmistada, kui on täidetud üks järgmistest tingimustest:

- Mootor on ümbrustemperatuuril.
- Mootor seiskus esimesel kiirendamisel pärast käivitamist.
- Mootor seiskus, sest kütusepaak oli tühi.
- ▶ Valmistage mootor käivitamiseks 9.2 ette ja käivitage seejärel mootor, 9.3.

Millal võib mootorit otse käivitada?

Mootorit võib otse käivitada, kui mootor on vähemalt 1 minuti töötanud ja seisati ainult lühikeseks töökatkestuseks.

- Käivitage mootor,  9.3.

9.2 Mootori ettevalmistamine käivitamiseks

- Valige õige käivitusprotseduur.

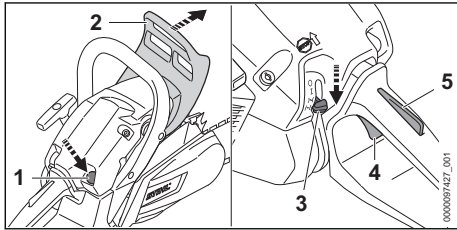

- Pange ketpidur (2) peale.
- Kui on olemas kütuse käsipump (1) vajutage enne mootori käivitamist vähemalt 10 korda kütuse käsipumpa (1).
- Vajutage gaasihoova riivi (5) ja hoidke vajutatult.
- Vajutage gaasihooba (4) ja hoidke vajutatult.
- Seadke universaalhoob (3) positsiooni .

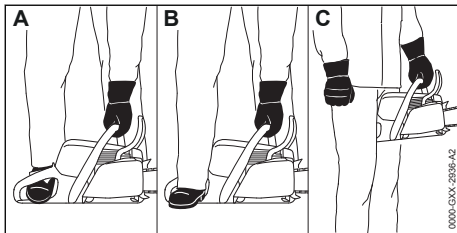

- Hoidke mootorsaagi kinni ühel 3 võimalikust viisist:
 - Asetage mootorsaag tasasele aluspinnale, hoidke vasaku käega hoidetorst nii kinni, et põial on ümber hoidetoru, suruge vastu maapinda ja astuge parema mootorsae-saapa ninaga tagumisse käepidemesse.
 - Asetage mootorsaag tasasele aluspinnale, hoidke vasaku käega hoidetorst nii kinni, et põial on ümber hoidetoru, suruge vastu maapinda ja astuge parema mootorsae-saapa kannaga tagumisse käepidemesse.
 - Hoidke mootorsaagi vasaku käega hoidetorst nii kinni, et põial on ümber hoidetoru ja pigistage tagumine käepide põlvede või reite vahele.

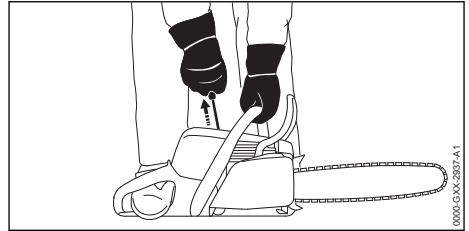



- Tõmmake käivituskäepide parema käega aeglaselt kuni tuntuva takistuseni välja.
- Tõmmake senikaua käivituskäepidet kiiresti välja ja juhtige sisse, kuni mootor ühe korra süütab ja seiskub.
 - Kui mootor seiskub tühja kütusepaagi tõttu: tõmmake käivituskäepidet maksimaalselt 5 korda välja.

9.3 Mootori käivitamine

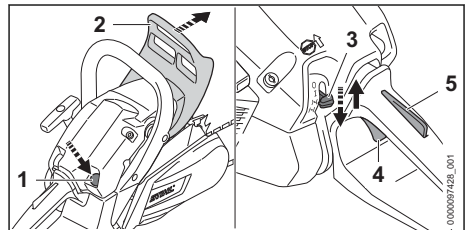
- Valige õige käivitusprotseduur.



- Pange ketpidur (2) peale.
- Tõmmake ketikaitse maha.
- Kui on olemas kütuse käsipump (1) vajutage enne mootori käivitamist vähemalt 10 korda kütuse käsipumpa (1).
- Vajutage gaasihoova riivi (5) ja hoidke vajutatult.
- Vajutage gaasihooba (4) ja hoidke vajutatult.
- Seadke universaalhoob (3) positsiooni .
- Laske gaasihoova riiv (5) ja gaasihoob (4) lahti.
- Seadke universaalhoob (3) positsiooni .

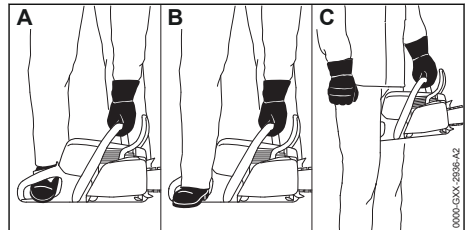

- ▶ Hoidke mootorsaagi ühel 3 võimalikust viisist:
 - Asetage mootorsaag tasasele aluspinnale, hoidke vasaku käega hoidetorst nii kinni, et põial on ümber hoidetoru, suruge vastu maapinda ja astuge parema mootorsaasaapa ninaga tagumisse käepidemesse.
 - Asetage mootorsaag tasasele aluspinnale, hoidke vasaku käega hoidetorst nii kinni, et põial on ümber hoidetoru, suruge vastu maapinda ja astuge parema mootorsaasaapa kannaga tagumisse käepidemesse.
 - Hoidke mootorsaagi vasaku käega hoidetorst nii kinni, et põial on ümber hoidetoru ja pigistage tagumine käepide põlvede või reite vahele.



- ▶ Tõmmake käivituskäepide parema käega aeglaselt kuni tuntava takistuseni välja.
- ▶ Tõmmake senikaua käivituskäepidet kiiresti välja ja juhtige sisse, kuni mootor töötab.
- ▶ Vajutage gaasihoova riivi (5) ja hoidke vajutult.
- ▶ Vajutage korraks gaasihooba (4).
Universaalhoob (3) hüppab positsiooni **I**. Mootor töötab tühikäigul.

JUHIS

- Kui sissepandud ketipiduriga antakse gaasi, siis võib ketipidur kahjustada saada.
 - ▶ Vabastage enne saagimist ketipidur.
- ▶ Vabastage ketipidur.
Mootorsaag on kasutusvalmis.
- ▶ Kui saekett jookseb tühikäigul kaasa: kõrvaldage rikked.
Tühikäik pole õigesti seadistatud.
- ▶ Kui mootor ei käivitu: valmistage mootor käivitamiseks ette ja üritage uuesti mootorit käivitada.

9.4 Mootori seiskamine

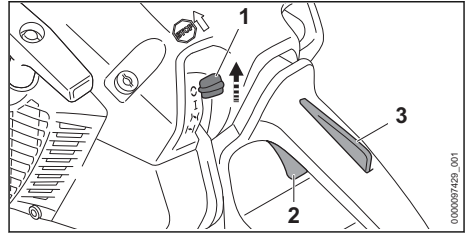

- ▶ Laske gaasihoob (2) ja gaasihoova riiv (3) lahti.
Mootor läheb tühikäigul.
- ▶ Seadke universaalhoob (1) positsiooni **C**. Mootor seiskub ja universaalhoob (1) vetrub positsiooni **I** tagasi.
- ▶ Kui mootor ei seisku:
 - ▶ Seadke universaalhoob positsiooni **II**. Mootor seiskub.
 - ▶ Ärge kasutage mootorsaagi ja pöörduge STIHLi esindusse.
Universaalhoob on defektne.

10 Mootorsae kontrollimine

10.1 Ketiratta kontrollimine

- ▶ Seisake mootor.
- ▶ Vabastage ketipidur.
- ▶ Võtke ketiratta kaas maha.
- ▶ Võtke juhtplaat ja saekett maha.

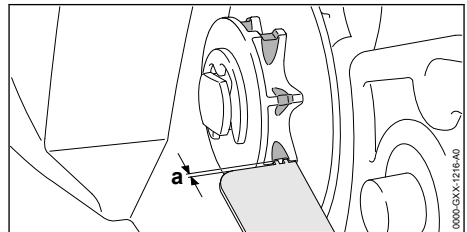

- ▶ Kontrollige STIHLi viilimiskaliibriga ketirattal sööbimisjälgi.
- ▶ Kui sööbimisjäljed on sügavamad kui $a = 0,5 \text{ mm}$: ärge kasutage mootorsaagi ja pöörduge STIHLi esindusse.
Ketiratas tuleb asendada.

10.2 Juhtplaadi kontrollimine

- ▶ Seisake mootor ja pange ketipidur peale.
- ▶ Võtke saekett ja juhtplaat maha.

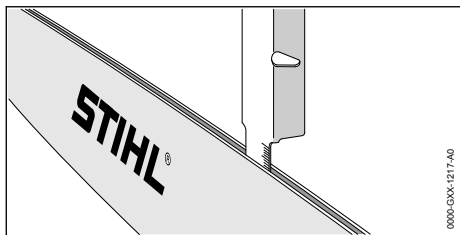

- ▶ Mõõtk STIHLi viilimiskaliibri mõõtevaruga juhtplaadi soone sügavust.
- ▶ Asendage juhtplaat, kui on täidetud üks järgmistest tingimustest:
 - Juhtplaat on kahjustatud.
 - Mõõdetud soonesügavus on väiksem kui juhtplaadi minimaalne soonesügavus,  19.3.
 - Juhtplaadi soon on kitsenenud või laienenud.
- ▶ Kui esineb ebaselgusi: pöörduge STIHLi esindusse.

10.3 Saeketi kontrollimine

- ▶ Seisake mootor ja pange ketipidur peale.

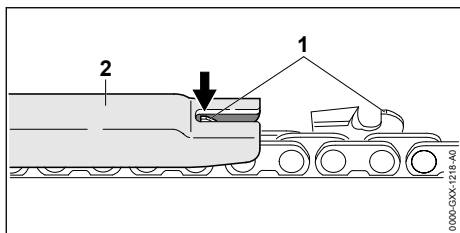

- ▶ Mõõtk sügavuspiirajat (1) STIHLi viilimiskaliibri (2). STIHLi viilimiskaliiber peab saeketi sammule sobima.
- ▶ Kui sügavuspiiraja (1) ulatub üle viilimiskaliibri (2) välja: viilige sügavuspiiraja (1) üle,  16.3.

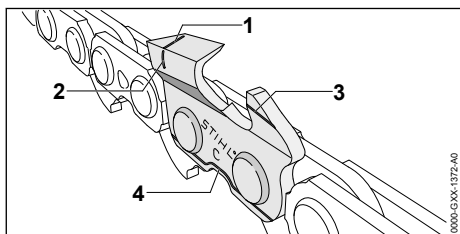

- ▶ Kontrollige, kas kulumismärgistused (1 kuni 4) on löikehammastel nähtavad.
- ▶ Kui üks kulumismärgistustest pole löikehammal nähtav: ärge kasutage saeketti ja pöörduge STIHLi esindusse.

- ▶ Kontrollige STIHLi viilimiskaliibri, kas teravikhammade teritusnurgast 30° on kinni peetud. STIHLi viilimiskaliiber peab saeketi sammule sobima.
- ▶ Kui teritusnurgast 30° ei peetud kinni: teritage saekett.
- ▶ Kui esineb ebaselgusi: pöörduge STIHLi esindusse.

10.4 Ketipiduri kontrollimine

- ▶ Seisake mootor ja pange ketipidur peale.



HOIATUS



- ▶ Saeketi löikehambad on teravad. Kasutaja võib ennast löigata.
 - ▶ Kandke vastupidavast materjalist töökindaid.
- ▶ Proovige saeketti käega mööda juhtplaati tõmmata. Kui saeketti ei saa käega mööda juhtplaati tõmmata, siis ketipidur talitleb.
- ▶ Kui saeketti saab käega mööda juhtplaati tõmmata: Ärge kasutage mootorsaagi ja pöörduge STIHLi esindusse. Ketipidur on defektne.

10.5 Käsitsemiselementide kontrollimine

Gaasihoova riiv ja gaasihoob

- ▶ Seisake mootor ja pange ketipidur peale.
- ▶ Proovige gaasihoob vajutada ilma gaasihoova riivi vajutamata.
- ▶ Kui gaasihooba saab vajutada: ärge kasutage mootorsaagi ja pöörduge STIHLi esindusse. Gaasihoova riiv on defektne.
- ▶ Vajutage gaasihooba riivi ja hoidke vajutatult.
- ▶ Vajutage gaasihooba ja laske jälle lahti.
- ▶ Kui gaasihoob liigub raskelt või ei vetru lähtepositsiooni tagasi: ärge kasutage mootorsaagi ja pöörduge STIHLi esindusse. Gaasihoob on defektne.

Mootori seiskamine

- ▶ Käivitage mootor.
- ▶ Seadke universaalhoob positsiooni . Mootor seiskub ja universaalhoob vetrub positsiooni  tagasi.
- ▶ Kui mootor ei seisku:
 - ▶ Seadke universaalhoob positsiooni . Mootor seiskub.
 - ▶ ärge kasutage mootorsaagi ja pöörduge STIHLi esindusse. Universaalhoob on defektne.

10.6 Ketimäärimissüsteemi kontrollimine

- ▶ Käivitage mootor ja vabastage ketipidur.
- ▶ Suunake juhtplaat heledale pealispinnale.
- ▶ Andke gaasi. Saeketi nakkeõli paisatakse eemale ja see on tuvastatav heledal pealispinnaal. Ketimäärimissüsteem talitleb.
- ▶ Kui ei tuvastata eemalepaisatavat saeketi nakkeõli:
 - ▶ Seisake mootor.
 - ▶ Valage saeketi nakkeõli sisse.
 - ▶ Kontrollige uuesti ketimäärimissüsteemi.
 - ▶ Kui heledal pealispinnaal ei tuvastata jätkuvalt saeketi nakkeõli: Ärge kasutage mootorsaagi ja pöörduge STIHLi esindusse. Ketimäärimissüsteem on defektne.

11 Mootorsaega töötamine

11.1 Karburaatori seadistuse kohandamine suurtes kõrgustes töötamiseks

Kui mootorsaega töötatakse suurtes kõrgustes, siis ei pruugi olla mootorsael enam optimaalset võimsust. Karburaatori seadistust saab kohandada, et mootorsael oleks jälle optimaalne võimsus.

- ▶ Käivitage mootor ja vabastage ketipidur.
- ▶ Soojendage mootorit u 1 minut hooti gaasi andes.

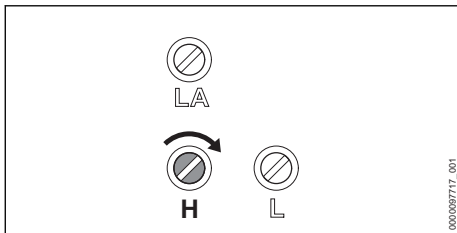

JUHIS

- Kui mootorsaega töötatakse jälle väikestel kõrgustel, siis võib mootor üle kuumeneda.
 - ▶ Viige läbi standardseadistus.
- ▶ Keerake peaseadikruvi H senikaua päripäeva, kuni mootorsael on töötamisel jälle optimaalne võimsus.

11.2 Karburaatori seadistuse kohandamine töötamiseks temperatuuridel alla -10 °C

Kui mootorsaega töötatakse temperatuuridel alla 10 °C, ei saa mootor enam korralikult kiirendada. Karburaatori seadistust saab kohandada, et mootor kiirendaks jälle õigesti.

- ▶ Käivitage mootor ja vabastage ketipidur.
- ▶ Soojendage mootorit u 1 minut hooti gaasi andes.

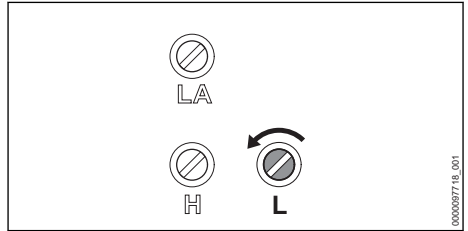

JUHIS

- Kui mootorsaega töötatakse temperatuuridel alla 10 °C, võib mootori võimsus saagimisel tuntuvalt väheneda.
 - ▶ Viige läbi standardseadistus.
- ▶ Keerake tühikäigu seadekruvi L 1/4 pööret vastupäeva.
- ▶ Kui saekett jookseb püsivalt kaasa või mootor seiskub: seadistage tühikäiku.

11.3 Mootorsae hoidmine ja juhtimine

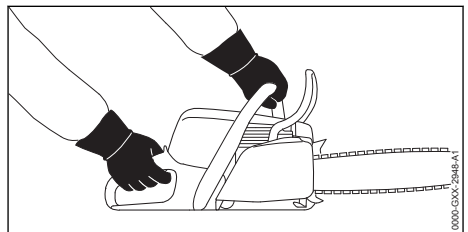

- ▶ Hoidke mootorsaagi vasaku käega hoidetorst ja parema käega juhtkäepidemest kinni ning juhtige nii, et vasaku käe põial hoiab hoidetoru ümbert kinni ja parem käsi hoiab juhtkäepideme ümbert kinni.

11.4 Saagimine

! HOIATUS

- Kui tekib tagasilöök, siis võib mootorsaag kasutaja poole üles viskuda. Kasutaja võib raskesti vigastada või surma saada.
 - ▶ Saagige täisgaasiga.
 - ▶ Ärge saagige juhtplaadi tipu ülemise veerandi piirkonnas.
- ▶ Juhtige juhtplaat täisgaasiga löikesse nii, et juhtplaat ei lähe viltu.

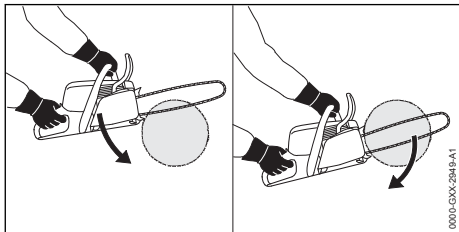

- ▶ Pange küünistugi kohale ja kasutage pöörpunkтина.
- ▶ Juhtige juhtplaat täielikult läbi puidu nii, et küünistugi pannakse ikka ja jälle uuesti kohale.
- ▶ Võtke löike lõpus mootorsae raskus vastu.

11.5 Laasimine

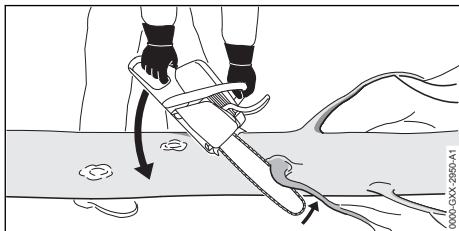

- ▶ Toetage mootorsaag tüvele.
- ▶ Suruge juhtplaat täisgaasiga hoova liikumise põhimõttel vastu oksa.
- ▶ Saagige oks juhtplaadi ülaküljega läbi.

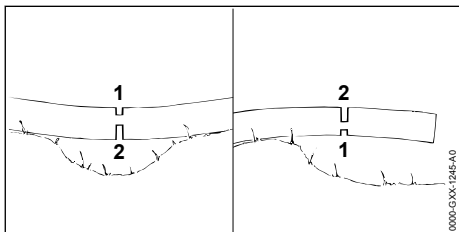

- ▶ Kui oks seisab pinges all: saagige surveküljel sisse koormusest vabastamise löige (1) ja

saagige seejärel tõmbeküljelt eralduslöikega (2) läbi.

11.6 Langetamine

11.6.1 Langetussuuna ja taganemistee määramine

- ▶ Määrake langetussuund nii kindlaks, et piirkond, kuhu puu kukub, on vaba.

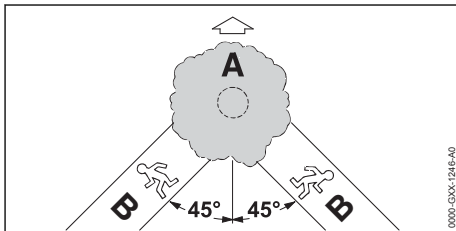

- ▶ Määrake taganemistee (B) nii, on täidetud järgmised tingimused:
 - Taganemistee (B) on langetussuuna (A) suhtes 45° nurga all.
 - Taganemistee (B) pole takistusi.
 - Puuvõra saab jälgida.
 - Kui taganemistee (B) asub kallakul, siis peab olema taganemistee (B) kallakuga paralleelne.

11.6.2 Tööpiirkonna ettevalmistamine tüve juures

- ▶ Eemaldage takistused tööpiirkonnast tüve juures.
- ▶ Eemaldage taimekasv tüve juurest.

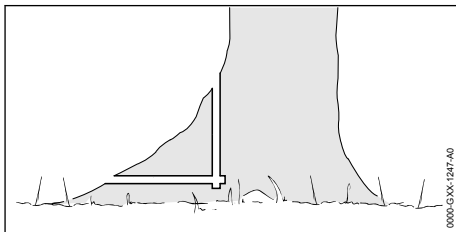

- ▶ Kui tüvel on suured terved juurealged: saagige juurealged esmalt vertikaalselt ja siis horisontaalselt sisse ning eemaldage seejärel.

11.6.3 Langetuslöike põhialused

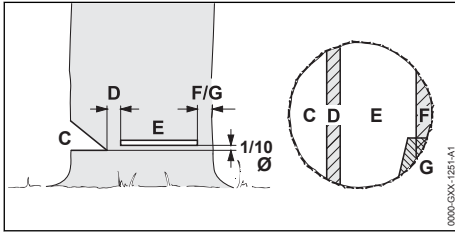

C Langetussälk

Langetussälk määrab langetussuuna.

D Murderiba

Murderiba juhib puu maapinnale nagu šarniir. Murderiba on laiusega 1/10 tüve läbimõõdust.

E Langetuslöige

Langetuslöikega saetakse tüvi läbi. Langetuslöike paikneb 1/10 tüve läbimõõdust (vähemalt 3 cm) ülalpool langetussälgu talda.

F Ohutusriba

Ohutusriba toetab puud ja kindlustab seda enneaegse ümberkukkumise vastu. Ohutusriba on tüve läbimõõdust 1/10 kuni 1/5 laiune.

G Hoideriba

Hoideriba toetab puud ja kindlustab seda enneaegse ümberkukkumise vastu. Hoideriba on tüve läbimõõdust 1/10 kuni 1/5 laiune.

11.6.4 Langetussälgu sissesaaamine

Langetussälk määrab suuna, kuhu puu kukub. Langetussälgu tegemise riigikohastest nõuetest tuleb kinni pidada.

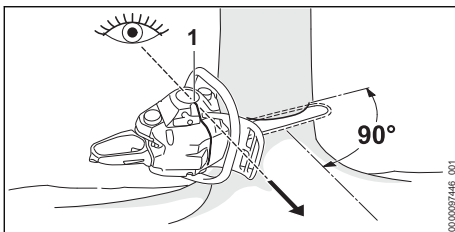

- ▶ Joondage mootorsaag nii välja, et langetussälk on langetussuuna suhtes täisnurga all ja mootorsaag asub maapinna lähedal.
- ▶ Kontrollige langetussuunda langetusliistu (1) abil.
- ▶ Saagige sisse horisontaalne taldlöige.
- ▶ Saagige horisontaalse taldlöike sisse 45° kaldega katuslöige.

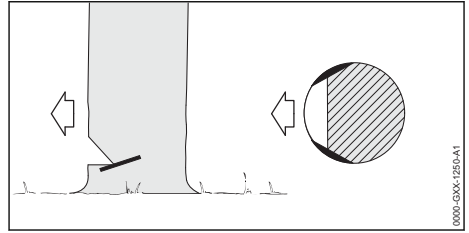

- ▶ Kui puit on terve ja pikakiuline: Saagige lõhislöiked sisse nii, on täidetud järgmised tingimused:
 - Lõhislöiked on mõlemal küljel võrdsed.
 - Lõhislöiked on langetussälgu talle kõrgusel.
 - Lõhislöiked on tüve läbimõõdust 1/10 laiused.
- Tüvi ei rebene lõhki, kui puu kukub.

11.6.5 Sissetorkamine

Sissetorkamine on töötamistehnika, mis on vajalik langetamiseks.

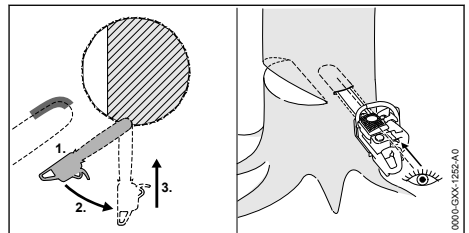

- ▶ Pange juhtplaat tippu alaküljega ja täisgaasil vastu.
- ▶ Saagige sisse, kuni juhtplaat on kahe laiuse võrra tüves.
- ▶ Pöörake sissetorkepositsiooni.
- ▶ Torgake juhtplaat sisse.

11.6.6 Sobiva langetuslöike valimine

Sobiva langetuslöike valimine sõltub järgmistest tingimustest:

- puu loomulik kalle
- puu okste kasv
- kahjustused puul
- puu tervislik seisund
- kui puul lebab lumi: lumekoormus
- kallaku suund
- tuule suund ja tuule kiirus
- olemasolevad naaberpuud

Nende tingimuste puhul eristatakse erinevaid avaldumisvorme. Käesolevas kasutusjuhendis kirjeldatakse ainult 2 avaldumisvormi.

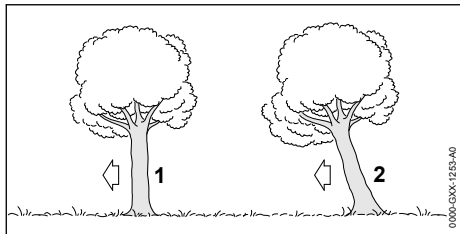

1 Normaaluu

Normaaluu seisab vertikaalselt ja on ühtlase puuvõraga.

2 Viitune puu

Viitune puu seisab kaldu ja on puuvõraga, mis on langetussuunda suunatud.

11.6.7 Väikese tüveläbimõõduga normaaluu langetamine

Normaaluu langetatakse ohutusribaga langetuslöikega. See langetuslöige tuleb teha, kui tüve läbimõõt on väiksem kui mootorsae tegelik löikepikkus.

- ▶ Andke hoiatushüüd.

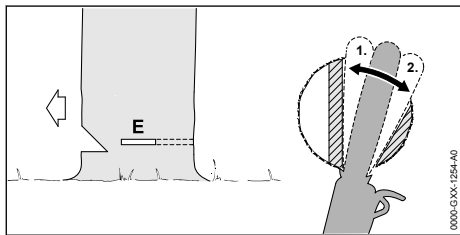

- ▶ Torgake juhtplaati langetuslöikesse, kuni see on tüve teisel küljel taas nähtav, 11.6.5.
- ▶ Pange küünistugi murderiba taga kohale ja kasutage pöördpunktina.
- ▶ Kujundage langetuslöiget murderiba suunas.
- ▶ Kujundage langetuslöiget ohutusriba suunas.

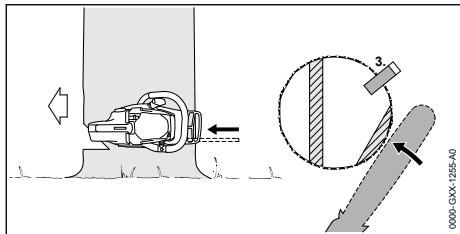

- ▶ Pange langetuskiil kohale. Langetuskiil peab tüve läbimõõdule ja langetuslöike laiusele sobima.
- ▶ Andke hoiatushüüd.

- ▶ Lõigake ohutusriba sirutatud käsivartega väljastpoolt ja horisontaalselt langetuslöike tasandil läbi.
- Puu langeb.

11.6.8 Suure tüveläbimõõduga normaaluu langetamine

Normaaluu langetatakse ohutusribaga langetuslöikega. See langetuslöige tuleb teha, kui tüve läbimõõt on suurem kui mootorsae tegelik löikepikkus.

- ▶ Andke hoiatushüüd.

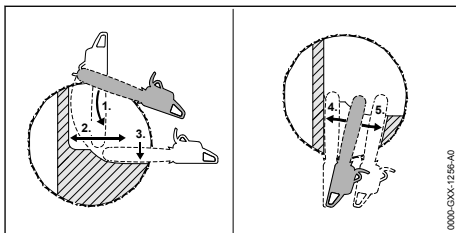

- ▶ Pange küünistugi langetuslöike kõrgusel kohale ja kasutage pöördpunktina.
- ▶ Juhtige mootorsaa horisontaalselt langetuslöikesse ja pöörake nii kaugele kui võimalik.
- ▶ Kujundage langetuslöiget murderiba suunas.
- ▶ Kujundage langetuslöiget ohutusriba suunas.
- ▶ Liikuge tüve vastaspoolsele küljele.
- ▶ Torgake juhtplaat samal tasandil langetuslöikesse.
- ▶ Kujundage langetuslöiget murderiba suunas.
- ▶ Kujundage langetuslöiget ohutusriba suunas.

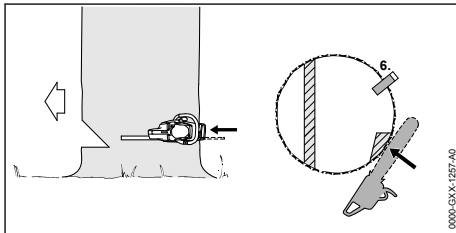

- ▶ Pange langetuskiil kohale. Langetuskiil peab tüve läbimõõdule ja langetuslöike laiusele sobima.
 - ▶ Andke hoiatushüüd.
 - ▶ Lõigake ohutusriba sirutatud käsivartega väljastpoolt ja horisontaalselt langetuslöike tasandil läbi.
- Puu langeb.

11.6.9 Väikese tüveläbimõõduga viltuse puu langetamine

Viltune puu langetatakse hoideribaga langetuslõikega. See langetuslõige tuleb teha, kui tüve läbimõõt on väiksem kui mootorsae tegelik lõikepikkus.

- Andke hoiatushüüd.

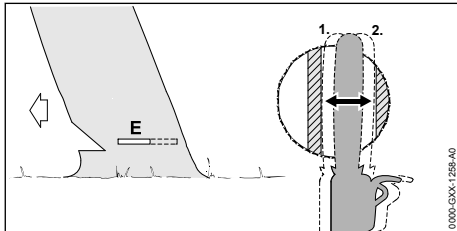

- Torgake juhtplaati langetuslõikesse, kuni see on tüve teisel küljel taas nähtav, 11.6.5.
- Kujundage langetuslõiget murderiba suunas.
- Kujundage langetuslõiget hoideriba suunas.

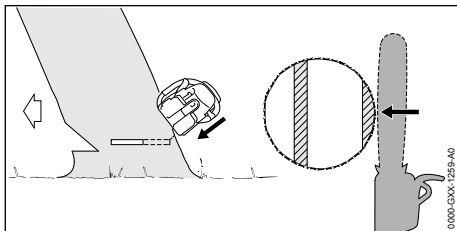

- Andke hoiatushüüd.
- Lõigake hoideriba sirutatud käsivartega väljastpoolt ja ülal kaldu läbi. Puu langeb.

11.6.10 Suure tüveläbimõõduga viltuse puu langetamine

Viltune puu langetatakse hoideribaga langetuslõikega. See langetuslõige tuleb teha, kui tüve läbimõõt on suurem kui mootorsae tegelik lõikepikkus.

- Andke hoiatushüüd.

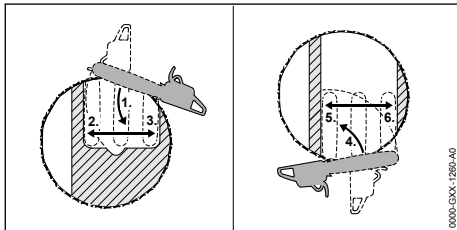

- Pange küünistugi langetuslõike kõrgusel hoideriba taga kohale ja kasutage pöördpunktina.

- Juhtige mootorsaag horisontaalselt langetuslõikesse ja pöörake nii kaugele kui võimalik.
- Kujundage langetuslõiget murderiba suunas.
- Kujundage langetuslõiget hoideriba suunas.
- Liikuge tüve vastaspoolsele küljele.
- Pange küünistugi langetuslõike kõrgusel murderiba taga kohale ja kasutage pöördpunktina.
- Juhtige mootorsaag horisontaalselt langetuslõikesse ja pöörake nii kaugele kui võimalik.
- Kujundage langetuslõiget murderiba suunas.
- Kujundage langetuslõiget hoideriba suunas.

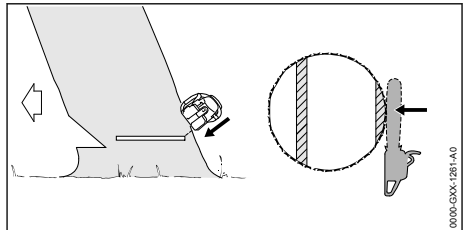

- Andke hoiatushüüd.
- Lõigake hoideriba sirutatud käsivartega väljastpoolt ja ülal kaldu läbi. Puu langeb.

12 Pärast tööd

12.1 Pärast tööd

- Seisake mootor ja pange ketipidur peale.
- Laske mootorsael maha jahtuda.
- Kui mootorsaag on märg: laske mootorsael kuivada.
- Puhastage mootorsaag.
- Puhastage õhufilter.
- Puhastage juhtplaat ja saekett.
- Vabastage mutrid ketiratta kaanel.
- Keerake pingutuskrugi 2 pööret vastupäeva. Saekett on lõdvendatud.
- Pingutage mutrid ketiratta kaanel kinni.
- Lükake ketikaitse juhtplaadi peale nii, et see katab kogu juhtplaadi ära.

Keti kiirpingutusüsteem

- Seisake mootor ja pange ketipidur peale.
- Laske mootorsael maha jahtuda.
- Kui mootorsaag on märg: laske mootorsael kuivada.
- Puhastage mootorsaag.
- Puhastage õhufilter.
- Puhastage juhtplaat ja saekett.
- Vabastage tiibmutter.
- Keerake pingutusratas 2 pööret vastupäeva. Saekett on lõdvendatud.
- Pingutage tiibmutter kinni.

- ▶ Lükake ketikaitse juhtplaadi peale nii, et see katab kogu juhtplaadi ära.

13 Transportimine

13.1 Mootorsae transportimine

- ▶ Seisake mootor ja pange ketipidur peale.
- ▶ Lükake ketikaitse nii juhtplaadi peale, et see katab kogu juhtplaadi ära.

Mootorsae kandmine

- ▶ Kandke mootorsaagi ühe käega hoidetorust nii, et juhtplaat on tahapoole suunatud.

Mootorsae transportimine sõidukis

- ▶ Kindlustage mootorsaag nii, et mootorsaag ei saa ümber kukkuda ega liikuda.

14 Säilitamine

14.1 Mootorsae hoistamine

- ▶ Seisake mootor ja pange ketipidur peale.
- ▶ Lükake ketikaitse juhtplaadi peale nii, et see katab kogu juhtplaadi ära.
- ▶ Hoistage mootorsaagi nii, et oleksid täidetud järgmised tingimused.
 - Mootorsaag ei sa ümber kukkuda ega liikuda.
 - Mootorsaag on väljaspool laste käeulastust.
 - Mootorsaag on puhas ja kuiv.
- ▶ Kui mootorsaagi säilitatakse kauem kui 30 päeva:
 - ▶ Võtke juhtplaat ja saekett maha.
 - ▶ Avage kütusepaagi kork.
 - ▶ Tühjendage kütusepaak.
 - ▶ Sulgege kütusepaak.
 - ▶ Kui on olemas kütuse käsipump: vajutage enne mootori käivitamist vähemalt 5 korda kütuse käsipumpa.
 - ▶ Käivitage mootor ja laske mootoril senikaua tühikäigul töötada, kuni mootor seiskub.

15 Puhastamine

15.1 Mootorsae puhastamine

- ▶ Seisake mootor ja pange ketipidur peale.
- ▶ Laske mootorsael maha jahtuda.
- ▶ Puhastage mootorsaagi niiske lapiga või STIHLi vaigulahustiga.
- ▶ Puhastage ventilatsioonipilud pintsliga.

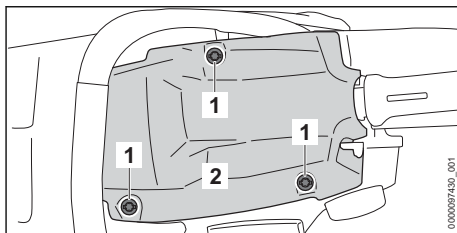

- ▶ Keerake kattepaneeli sulgureid (1) nii kaua vastupäeva, kuni kattepaneeli (2) saab maha võtta.
- ▶ Võtke kattepaneel (2) ära.
- ▶ Võtke ketiratta kaas maha.
- ▶ Puhastage silindribisid ja kattepaneeli sisekülge pintsliga, niiske lapiga või STIHLi vaigulahustiga.
- ▶ Puhastage piirkonda ketiratta ümber niiske lapiga või STIHLi vaigulahustiga.
- ▶ Pange kattepaneel (2) peale.
- ▶ Keerake kattepaneeli sulgureid (1) päripäeva ja pingutage tugevasti kinni. Kattepaneel (2) on suletud.
- ▶ Paigaldage ketiratta kaas.

15.2 Juhtplaadi ja saeketi puhastamine

- ▶ Seisake mootor ja pange ketipidur peale.
- ▶ Võtke juhtplaat ja saekett maha.

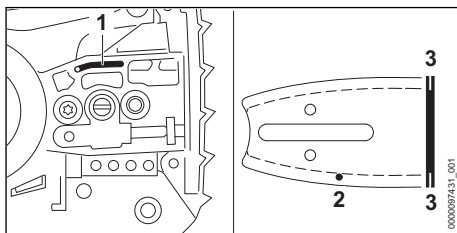

- ▶ Puhastage õli sisenemisava (1), õli väljumiskanalit (2) ja soont (3) pintsli, pehme harja või STIHLi vaigulahustiga.
- ▶ Puhastage saeketti pintsli, pehme harja või STIHLi vaigulahustiga.
- ▶ Paigaldage juhtplaat ja saekett.

15.3 Õhufiltri puhastamine

- ▶ Seisake mootor ja pange ketipidur peale.

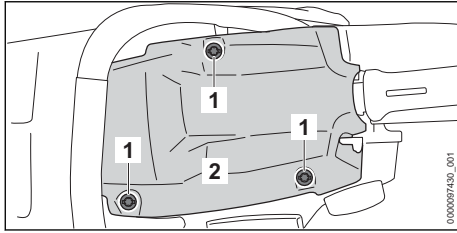

- ▶ Keerake kattepaneeli sulgureid (1) nii kaua vastupäeva, kuni kattepaneeli (2) saab maha võtta.
- ▶ Võtke kattepaneel (2) ära.

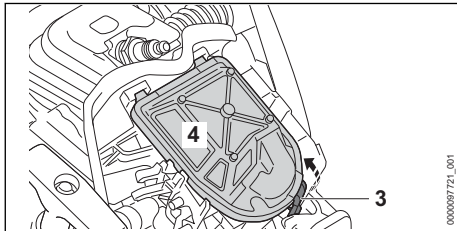

- ▶ Tõmmake fiksaatorinaga (3) ette ja võtke õhufilter (4) ära.
- ▶ Kloppige õhufilter (4).
- ▶ Kui õhufilter (4) on kahjustatud: asendage õhufilter (4).
- ▶ Puhuge õhufilter (4) puhtalt küljelt suruõhuga läbi.

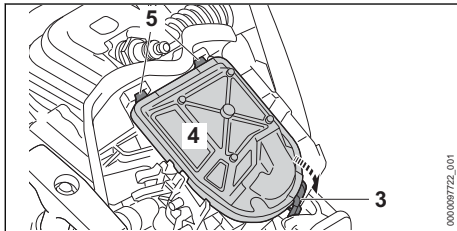

- ▶ Kinnitage konks (5) ja sisestage õhufilter (4) nii, et fiksaatorinaga (3) klõpsab kuuldavalt oma kohale.
- ▶ Pange kattepaneel (2) peale.
- ▶ Keerake kattepaneeli sulgureid (1) päripäeva ja pingutage tugevasti kinni. Kattepaneel (2) on suletud.

15.4 Süüteküünla puhastamine

- ▶ Seisake mootor ja pange ketipidur peale.
- ▶ Laske mootorsael maha jahtuda.

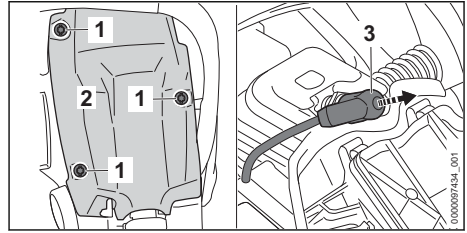

- ▶ Keerake kattepaneeli sulgureid (1) nii kaua vastupäeva, kuni kattepaneeli (2) saab maha võtta.
- ▶ Võtke kattepaneel (2) ära.
- ▶ Tõmmake süüteküünla pistik (3) maha.
- ▶ Kui süüteküünla ümbrus on määrdunud: puhastage piirkond süüteküünla ümber niiske lapiga.
- ▶ Keerake süüteküünal välja.
- ▶ Puhastage süüteküünal lapiga.
- ▶ Kui süüteküünal on korrodeerunud: asendage süüteküünal.

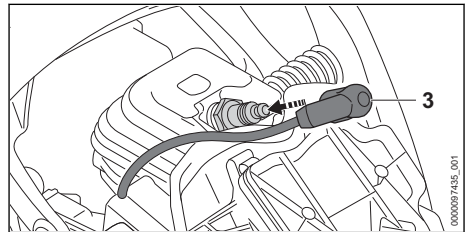

- ▶ Keerake süüteküünal sisse ja pingutage tugevasti kinni.
- ▶ Suruge süüteküünla pistik (3) tugevasti peale.
- ▶ Pange kattepaneel (2) peale.
- ▶ Keerake kattepaneeli sulgureid (1) päripäeva ja pingutage tugevasti kinni. Kattepaneel (2) on suletud.

16 Hooldamine

16.1 Hooldusintervallid

Hooldusintervallid sõltuvad ümbrustingimustest ja töötigimustest. STIHL soovib järgmisi hooldusintervalle:

Ketipidur

- ▶ Laske ketipidurit järgmiste ajavahemike tagant STIHLi esinduses hooldada:
 - Täistööajaga kasutus: kord kvartalis
 - Osalise tööajaga kasutus: kord poolaastas
 - Osalise tööajaga kasutus: kord poolaastas
 - harv kasutus: kord aastas

Iga 100 töötundi järel

- ▶ Asendage süüteküünal.

Kord nädalas

- ▶ Kontrollige ketirast.
- ▶ Kontrollige juhtplaati ja eemaldage kraatid.
- ▶ Kontrollige ja teritage saeketti.

Iga kuu

- ▶ Laske õlipaak STIHLi esinduses puhastada.
- ▶ Laske kütusepaak STIHLi esinduses puhastada.
- ▶ Laske imipea kütusepaagis STIHLi esinduses puhastada.

Kord aastas

- ▶ Laske imipea kütusepaagis STIHLi esinduses asendada.

16.2 Juhtplaadilt kraatide eemaldamine

Juhtplaadi välisservale võib moodustuda kraat.

- ▶ Eemaldage kraat lapikviiliga või STIHLi juhtplaadi sirgestajaga.
- ▶ Kui esineb ebaselgusi: pöörduge STIHLi esindusse.

16.3 Saeketi teritamine

Saeketi õige teritamine nõuab palju harjutamist.

STIHLi viilid, STIHLi viilimisabinõud, STIHLi teritusseadmed ja brošüür „STIHLi saekettide teritamine“ aitavad saeketti õigesti teritada. Brošüür on saadaval www.stihl.com/sharpening-brochure all.

STIHL soovib lasta saekette teritada STIHLi esinduses.

**HOIATUS**

- Saeketi lõikehambad on teravad. Kasutaja võib ennast lõigata.
 - ▶ Kandke vastupidavast materjalist töökindaid.

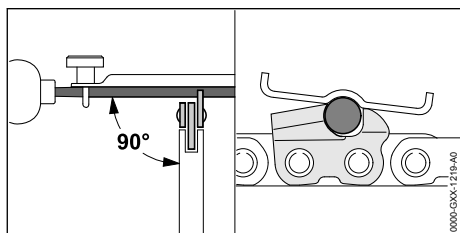
**18 Rikete kõrvaldamine****18.1 Rikete kõrvaldamine mootorsael**

Enamikel riketel on samad põhjused.

- ▶ Viilige iga lõikehammast ümarviiliga nii, et on täidetud järgmised tingimused:
 - Ümarviil sobib saeketi sammule.
 - Ümarviili juhitakse seestpoolt väljapoole.
 - Ümarviili juhitakse juhtplaadi suhtes täisnurga all.
 - Teritusnurgast 30° peetakse kinni.

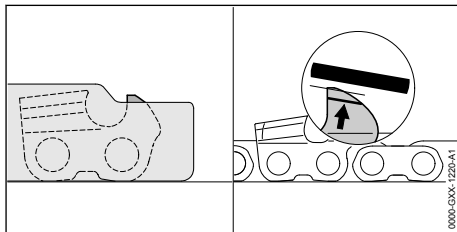

- ▶ Viilige sügavuspiirajaid lapikviiliga nii, et need on STIHL viilimiskaliibriga kohakuti ja kulumismärgistusega paralleelsed. STIHLi viilimiskaliber peab saeketi sammule sobima.
- ▶ Kui esineb ebaselgusi: pöörduge STIHLi esindusse.

17 Remontimine**17.1 Mootorsae, juhtplaadi ja saeketi remontimine**

Kasutaja ei saa mootorsaagi, juhtplaati ja saeketti ise remontida.

- ▶ Kui mootorsae, juhtplaat või saekett on kahjustatud: ärge kasutage mootorsaagi, juhtplaati või saeketti ja pöörduge STIHLi esindusse.

- ▶ Viige läbi järgmised meetmed:
 - ▶ Puhastage õhufilter.
 - ▶ Puhastage või asendage süüteküünal.
 - ▶ Viige läbi standardseadistus.
 - ▶ Seadistage tühikäiku.
 - ▶ Kohandage karburaatori seadistusi suurtes kõrgustes töötamiseks.
 - ▶ Kohandage karburaatori seadistus töötamiseks temperatuuridel alla $-10\text{ }^{\circ}\text{C}$.
- ▶ Kui rike püsib: viige läbi järgmise tabeli meetmed.

Rike	Põhjus	Abinõu
Mootorit ei saa käivitada.	Kütusepaagis pole piisavalt kütust.	▶ Segage kütust ja tankige mootorsaag.
	Mootor tõmbas end täis.	▶ Põlemiskambri ventileerimine.
	Karburaator on liiga kuum.	▶ Laske mootorsael maha jahtuda. ▶ Kui on olemas kütuse käsipump, vajutage enne mootori käivitamist vähemalt 10 korda kütuse käsipumpa.
	Karburaator on jäätunud.	▶ Laske mootorsael $+10\text{ }^{\circ}\text{C}$ peale soojeneda.
Mootor töötab tühikäigul ebaühtlaselt.	Karburaator on jäätunud.	▶ Laske mootorsael $+10\text{ }^{\circ}\text{C}$ peale soojeneda.
Mootor seiskub tühikäigul.	Karburaator on jäätunud.	▶ Laske mootorsael $+10\text{ }^{\circ}\text{C}$ peale soojeneda.
Mootor kiirendab halvasti.	Saekett on liiga tugevasti pingutatud.	▶ Pingutage saekett õigesti.
Saekett ei liigu, kui antakse gaasi.	Ketipidur on peale pandud.	▶ Vabastage ketipidur.
	Saekett on liiga tugevasti pingutatud.	▶ Pingutage saekett õigesti.
	Juhtplaadi otsatähik on blokeeritud.	▶ Puhastage juhtplaadi otsatähikut STIHLi vaigulahustiga.
Mootor ei saavuta maksimaalset võimsust.	Mürasummuti on määrdunud.	▶ Pöörduge STIHLi esindusse.
Töö ajal suitseb või lõhnab põlenult.	Saekett pole õigesti teritatud.	▶ Teritage saeketti õigesti.
	Õlipaagis on liiga vähe saeketi nakkeõli.	▶ Valage sisse saeketi nakkeõli.
	Saekett on liiga tugevasti pingutatud.	▶ Pingutage saekett õigesti.
	Mootorsaagi ei kasutata õigesti.	▶ Laske endale kasutamist selgitada ja harjutage seda.

18.2 Standardseadistuse läbiviimine

- ▶ Seisake mootor ja pange ketipidur peale.

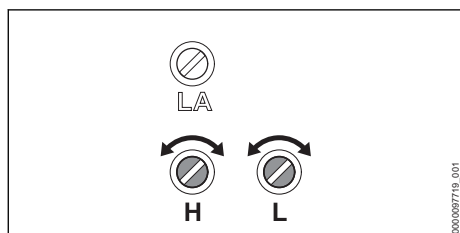

- ▶ Keerake peaseadekrui H vastupäeva lõpuni.

- ▶ Keerake tühikäigu seadekrui L päripäeva lõpuni.
- ▶ Keerake tühikäigu seadekrui L 1/4 pööret vastupäeva.

18.3 Tühikäigu seadistamine

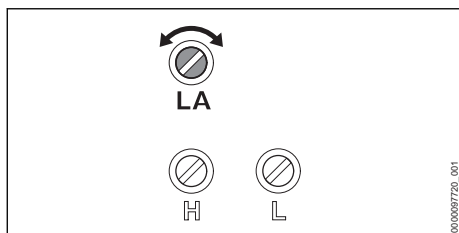

Mootor seiskub tühikäigul

- ▶ Viige läbi standardseadistus.
- ▶ Käivitage mootor ja vabastage ketipidur.
- ▶ Soojendage mootorit u 1 minut hooti gaasi andes.
- ▶ Kui mootor seiskub jätkuvalt tühikäigul: keerake tühikäigu piirdekrui LA 1/2 pööret päripäeva ja käivitage mootor uuesti.
- ▶ Keerake tühikäigu piirdekrui LA päripäeva, kuni saekett hakkab kaasa jooksuma.
- ▶ Keerake tühikäigu piirdekrui LA 1,5 pööre vastupäeva.

Saekett jookseb tühikäigul püsivalt kaasa

- ▶ Viige läbi standardseadistus.
- ▶ Käivitage mootor ja vabastage ketipidur.
- ▶ Soojendage mootorit u 1 minut hooti gaasi andes.
- ▶ Keerake tühikäigu piirdekrui LA vastupäeva, kuni saekett jääb seisma.
- ▶ Keerake tühikäigu piirdekrui LA 1,5 pööre vastupäeva.

18.4 Põlemiskambri ventileerimine

- ▶ Pange ketipidur peale.

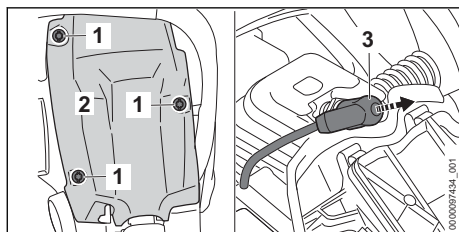

- ▶ Keerake kattepaneeli sulgureid (1) nii kaua vastupäeva, kuni kattepaneeli (2) saab maha võtta.
- ▶ Võtke kattepaneel (2) ära.
- ▶ Tõmmake süüteküünla piip (3) maha.
- ▶ Keerake süüteküünal välja.
- ▶ Kuivatage süüteküünal.

! HOIATUS

- Kui mahatõmmatud süüteküünla pistiku korral tõmmatakse käivituskäepidet välja, siis võib pistikust sädemeid välja tungida. Sädemed võivad kergesti süttivas või plahvatusvõimelises ümbruses tulekahjusid ning plahvatusi tekitada. Inimesed võivad raskesti vigastada või surma saada ja materiaalne kahju tekkida.
 - ▶ Seadke universaalhoob positsiooni  ja hoidke kinni, enne kui käivituskäepidet tõmmatakse välja.

- ▶ Seadke universaalhoob positsiooni ja hoidke kinni.
- ▶ Tõmmake käivituskäepidet mitu korda välja ja juhtige tagasi. Põlemiskamber on ventileeritud.
- ▶ Keerake süüteküünal sisse ja pingutage tugevasti kinni.

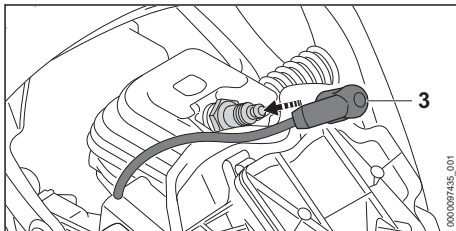

- ▶ Suruge süüteküünla pistik (3) tugevasti peale.
- ▶ Pange kattepaneel (2) peale.
- ▶ Keerake kattepaneeli sulgureid (1) päripäeva ja pingutage tugevasti kinni. Kattepaneel (2) on suletud.

19 Tehnilised andmed

19.1 Mootorsaag STIHL MS 182, MS 212

MS 182

- Tõõmaht: 35,8 cm³
- Võimsus ISO 7293 järgi: 1,6 kW (2,2 PS)
- Tühikäigupöörded ISO 11681 järgi: 3000 ± 50 min⁻¹
- Lubatud süüteküünlad: NGK CMR6H von STIHL, STIHL ZK C 10
- Süüteküünla elektroodide vahe: 0,5 mm
- Kaal tühja kütusepaagiga, tühja õlipaagiga, ilma juhtplaadita ja ilma saeketita:
 - MS 182: 4,6 kg
 - MS 182 C: 4,9 kg
- Kütusepaagi maksimaalne maht: 396 cm³ (0,396 l)
- Õlipaagi maksimaalne maht: 280 cm³ (0,28 l)

MS 212

- Töömaht: 38,6 cm³
- Võimsus ISO 7293 järgi: 1,8 kW (2,4 PS)
- Tühikäigupöörded ISO 11681 järgi: 3000 ± 50 min⁻¹
- Lubatud süüteküünlad: NGK CMR6H von STIHL, STIHL ZK C 10
- Süüteküünla elektroodide vahe: 0,5 mm
- Kaal tühja kütusepaagiga, tühja õlipaagiga, ilma juhtplaadita ja ilma saeketita:
 - MS 212: 4,6 kg
 - MS 212 C: 4,9 kg
- Kütusepaagi maksimaalne maht: 396 cm³ (0,396 l)
- Õlipaagi maksimaalne maht: 280 cm³ (0,28 l)

19.2 Ketirattad ja ketikiirused

Kasutada saab järgmisi ketirattaid:

- 6-hambaline 3/8" □ P jaoks
 - Maksimaalne ketikiirus ISO 11681 järgi: 24,8 m/s
 - Ketikiirus maksimaalsel võimsusel: 18,6 m/s

19.3 Juhtsiinide minimaalne soone-sügavus

Minimaalne soonesügavus sõltub juhtplaadi jaotisest.

- 3/8" P: 5 mm

19.4 Mürä- ja vibratsiooniväärtused**MS 182**

- Helirõhutuse L_{peq} mõõdetud standardi ISO 22868 järgi: 100 dB(A). Helirõhutaseme K-väärtus on 2 dB(A).
- Helivõimsustase L_{weq} , mõõdetud ISO 22868: 112 dB(A) järgi. Helivõimsustaseme K-väärtus on 2 dB(A).
- Vibratsiooniväärtus $a_{hv, eq}$ mõõdetud ISO 22867 järgi:
 - Hoidetoru: 2,5 m/s². Vibratsiooniväärtuse K-väärtus on 2 m/s².
 - Juhtkäepide: 3,4 m/s². Vibratsiooniväärtuse K-väärtus on 2 m/s².

MS 182 (ainult EL)

- Helirõhutuse L_{peq} mõõdetud standardi ISO 22868 järgi: 103 dB(A). Helirõhutaseme K-väärtus on 2 dB(A).

- Helivõimsustase L_{weq} , mõõdetud ISO 22868: 112 dB(A) järgi. Helivõimsustaseme K-väärtus on 2 dB(A).
- Vibratsiooniväärtus $a_{hv, eq}$ mõõdetud ISO 22867 järgi:
 - Hoidetoru: 3,1 m/s². Vibratsiooniväärtuse K-väärtus on 2 m/s².
 - Juhtkäepide: 3,7 m/s². Vibratsiooniväärtuse K-väärtus on 2 m/s².

MS 212

- Helirõhutuse L_{peq} mõõdetud standardi ISO 22868 järgi: 103 dB(A). Helirõhutaseme K-väärtus on 2 dB(A).
- Helivõimsustase L_{weq} , mõõdetud ISO 22868: 113 dB(A) järgi. Helivõimsustaseme K-väärtus on 2 dB(A).
- Vibratsiooniväärtus $a_{hv, eq}$ mõõdetud ISO 22867 järgi:
 - Hoidetoru: 3,1 m/s². Vibratsiooniväärtuse K-väärtus on 2 m/s².
 - Juhtkäepide: 3,7 m/s². Vibratsiooniväärtuse K-väärtus on 2 m/s².

Informatsioon vibratsiooni puudutava tööandjate direktiivi 2002/44/EÜ täitmise kohta on esitatud www.stihl.com/vib all.

19.5 REACH

REACH tähistab EÜ määrust kemikaalide registreerimise, hindamise ja heakskiidu kohta.

Informatsioon REACH määruse täitmise kohta on esitatud www.stihl.com/reach all.

19.6 Heitgaasi emissiooniväärtus

EL tüübikinnitusmeetodis mõõdetud CO₂ väärtus on esitatud www.stihl.com/co2 all tootespetsiifilistes tehnilistes andmetes.

Mõõdetud CO₂-väärtus on saadud näidismootoriga ja standarditud katsemeetodi kohaldamisel labori tingimustes ega tähenda konkreetse mootori selgesõnalist või kaudset võimsuse garantiid.

Käesolevas kasutusjuhendis kirjeldatud nõuetekohane kasutamine ja hooldus aitab täita kehtivaid heitgaasiemissioonide norme. Mootori modifitseerimise korral kaotab tüübikinnitus kehtivuse.

20 Juhtplaatide ja saekettide kombinatsioon

20.1 Mootorsaag STIHL MS 182, MS 212

Samm	Veolüli pak-sus/soone laius	Pikkus	Juhtplaat	Otsatähiku hammaste arv	Veolülide arv	Saekett
3/8"	1,3 mm	30 cm	Rollomatic E light / Light 04	9	44	63 PM (tüüp 3613) 63 PM3 (tüüp 3636) 63 PS (tüüp 3617) 63 PS3 (tüüp 3616) 63 PD3 (tüüp 3612)
			Rollomatic E Light / Light P04			
		35 cm	Rollomatic E light / Light 04			
			Rollomatic E Light / Light P04			
		40 cm	Rollomatic E light / Light 04			
			Rollomatic E Light / Light P04			
		45 cm	Rollomatic E light / Light 04			
		61				

Juhtplaadi lõikepikkus sõltub kasutatavast mootorsaest ja saeketist. Juhtplaadi tegelik lõikepikkus võib olla väiksem kui esitatud pikkus.

21 Varuosad ja tarvikud

21.1 Varuosad ja tarvikud

STIHL Need sümbolid tähistavad STIHLi originaalvaruosi ja STIHLi originaaltarvikuid.

STIHL soovib kasutada STIHLi originaalvaruosi ja STIHLi originaaltarvikuid.

Teiste tootjate varuosade ja lisatarvikute töökindlust, ohutust ja sobivust ei saa STIHL hinnata, hoolimata pidevast turu jälgimisest, ning nende kasutamise korral ei võta STIHL endale mingit vastutust.

STIHLi originaalvaruosad ja STIHLi originaaltarvikud on saadaval STIHLi esinduses.

22 Utiliseerimine

22.1 Mootorsae utiliseerimine

Infot utiliseerimise kohta saate kohalikust omavalitusest või STIHLi edasimüüjalt.

Mittenõuetekohane utiliseerimine võib kahjustada tervist ja keskkonda.

- ▶ Viige STIHLi tooted koos pakendiga ringlussevõtuks sobivasse kogumispunkti vastavalt kohalikele eeskirjadele.
- ▶ Ärge visake olmeprügi hulka.

23 EL vastavusdeklaratsioon

23.1 Mootorsaag STIHL MS 182, MS 212

ANDREAS STIHL AG & Co. KG

Badstraße 115
D-71336 Waiblingen

Saksamaa

deklareerib ainuisikuliselt vastutades, et

- Koosteväis: mootorsaag
- Tehasemärk: STIHL
- Tüüp: MS 182, seeriatunnus: 1148
- Töömaht: 35,8 cm³
- Tüüp: MS 212, seeriatunnus: 1148
- Töömaht: 38,6 cm³

vastavad direktiivide 2011/65/EL, 2006/42/EÜ, 2014/30/EL ja 2000/14/EÜ asjaomastele sätetele ja on välja töötatud ning valmistatud kooskõlas järgmiste normide vastaval tootmiskuupäeval kehtivate versioonidega: EN ISO 11681-1, EN 55012 ja EN 61000-6-1.

EÜ konstruktsiooninäidise kontrollimise vastavalt 2006/42/EÜ, art 12.3(b) on läbi viinud: DPLF, Deutsche Prüf- und Zertifizierungsstelle für Land- und Forsttechnik GbR (NB 0363), Spremberger Straße 1, 64823 Groß-Umstadt, Saksamaa

– Sertifitseerimisnumber:

- MS 182: K-EG-2019/9436
- MS 212: K-EG-2019/9438

Mõõdetud ja garanteeritud helivõimsustase on määratud kindlaks direktiivi 2000/14/EÜ lisa V kohaselt ning kohaldades normi ISO 9207.

- Mõõdetud helivõimsustase: 115 dB(A)
- Garanteeritud helivõimsustase: 117 dB(A)

Tehnilisi dokumente säilitatakse AND-REAS STIHL AG & Co. KG Produktzulassung osakonnas.

Ehitusaasta ja masina number on mootorsaele märgitud.

Waiblingen, 01.08.2022

ANDREAS STIHL AG & Co. KG

p. p. 

Robert Olma, Vice President, Regulatory Affairs & Global Governmental Relations

24 UKCA vastavusdeklaratsioon

24.1 Mootorsaag STIHL MS 182, MS 212



ANDREAS STIHL AG & Co. KG
Badstraße 115
D-71336 Waiblingen

Saksamaa

deklareerib ainuisikuliselt vastutades, et

- Koostevii: mootorsaag
- Tehasemark: STIHL
- Tüüp: MS 182, seeriatunnus: 1148
 - Töömaht: 35,8 cm³
- Tüüp: MS 212, seeriatunnus: 1148
 - Töömaht: 38,6 cm³

vastab UK-määruste The Restriction of the Use of Certain Hazardous Substances in Electrical and Electronic Equipment Regulations 2012, Supply of Machinery (Safety) Regulations 2008, Electromagnetic Compatibility Regulations 2016 ja Noise Emission in the Environment by Equipment for use Outdoors Regulations 2001 asjaomastele sätetele ning on välja töötatud ja valmistatud kooskõlas järgmiste normide vastaval tootmiskuupäeval kehtivate versioonidega: EN ISO 11681-1, EN 55012 und EN 61000-6-1.

Konstruksiooninäidise kontrolli läbiviija: Intertek Testing & Certification Ltd, Academy Place, 1 – 9 Brook Street, Brentwood Essex, CM14 5NQ, United Kingdom

- Sertifitseerimisnumber:
 - MS 182: UK-MCR-0029
 - MS 212: UK-MCR-0030

Mõõdetud ja garanteeritud helivõimsustase on määratud kindlaks UK-määruse Noise Emission in the Environment by Equipment for use Outdoors Regulations 2001, Ajakava 8, kohaselt, kohaldades normi ISO 9207.

- Mõõdetud helivõimsustase: 115 dB(A)
- Garanteeritud helivõimsustase: 117 dB(A)

Tehnilisi dokumente säilitatakse ettevõttes AND-REAS STIHL AG & Co. KG.

Ehitusaasta ja masina number on mootorsaele märgitud.

Waiblingen, 01.08.2022

ANDREAS STIHL AG & Co. KG

p. p. 

Robert Olma, Vice President, Regulatory Affairs & Global Governmental Relations

25 Adressid

www.stihl.com

www.stihl.com



0458-221-5221-A



0458-221-5221-A